

# VHF ΠΟΜΠΟΔΕΚΤΗΣ MARINE

## ΟΔΗΓΙΕΣ ΧΡΗΣΕΩΣ

- Ανεξάρτητος αποκλειστικός δέκτης DSC
- Λειτουργία Αποστράγγισης Μεγαφώνου
- Αδιάβροχη κατασκευή IPX7
- Προαιρετικός ενσωματωμένος δέκτης GPS



## Προς τον Χρήστη:

Σας ευχαριστούμε που αγοράσατε αυτόν τον πομποδέκτη VHF DSC. Θα βρείτε την επαγγελματική και ανθρώπινη σχεδίαση του πομποδέκτη κατά τη χρήση. Διαβάστε προσεκτικά και πλήρως όλες τις οδηγίες πριν χρησιμοποιήσετε τον πομποδέκτη.

Ο πομποδέκτης βασίζεται στα τεχνικά χαρακτηριστικά του CCIR 493-4 και στα λειτουργικά χαρακτηριστικά του CCIR 541-3 της Διεθνούς Συμβουλευτικής Επιτροπής Ραδιοφώνου και στις αποφάσεις της Σύστασης A.803(19) της Διεθνούς Ένωσης Τηλεπικοινωνιών ITU-R, σύμφωνα με με εθνικούς κανονισμούς και σε συνδυασμό με πρακτική χρήση, έναν ευέλικτο πομποδέκτη θαλάσσης VHF DSC κατηγορίας B, διαθέτει ειδικό κανάλι λήψης DSC.

Αυτός ο πομποδέκτης υιοθετεί προηγμένη αδιάβροχη τεχνολογία και έχει εξαιρετική αδιάβροχη απόδοση.

## ΠΡΟΦΥΛΑΞΕΙΣ

- Μην χρησιμοποιείτε ποτέ την κλήση κινδύνου όταν το πλοίο ή το προσωπικό σας δεν βρίσκεται σε κατάσταση έκτακτης ανάγκης.
- Μην εγκαθιστάτε τον πομποδέκτη σε ζεστούς, υγρούς και σκονισμένους χώρους.
- Η τάση λειτουργίας του πομποδέκτη είναι 13,8 V DC. Εάν το τροφοδοτικό είναι 24V DC, χρησιμοποιήστε έναν μετατροπέα ισχύος (τα 24V μετατρέπονται σε 13,8V), διαφορετικά ο πομποδέκτης δεν θα λειτουργήσει.
- Μην συνδέετε ποτέ απευθείας σε τροφοδοτικό AC 220V, αυτό θα καταστρέψει τον πομποδέκτη. Εάν ανιχνευτεί μια αφύσικη οσμή ή καπνός που προέρχεται από τον πομποδέκτη, απενεργοποιήστε αμέσως την τροφοδοσία.
- Μην εκπέμπετε πριν συνδέσετε την κεραία, θα καταστρέψει τον πομποδέκτη.
- Μετά από μακροχρόνια χρήση, η θέρμανση θερμαίνεται, αυτή είναι κανονική κατάσταση.

**ΣΗΜΕΙΩΣΗ:** Αυτός ο πομποδέκτης χωρίζεται σε ενσωματωμένη μονάδα λήψης GPS και χωρίς ενσωματωμένη μονάδα λήψης GPS. Οι δύο εκδόσεις είναι προαιρετικές και οι οδηγίες είναι γενικές.



## Περιεχόμενα

### Προετοιμασία

|                                     |   |
|-------------------------------------|---|
| Παρεχόμενα αξεσουάρ .....           | 1 |
| Τοποθέτηση Πομποδέκτη .....         | 1 |
| Σύνδεση κεραίας .....               | 2 |
| Εγκατάσταση καλωδίων σύνδεσης ..... | 2 |
| Διαστάσεις .....                    | 4 |

### Πρόσοψη

### Περιγραφή

|                            |   |
|----------------------------|---|
| Πρόσοψη .....              | 5 |
| Γρήγορα κουμπιά .....      | 6 |
| Μικρόφωνο .....            | 7 |
| Εμφάνιση λειτουργίας ..... | 8 |

### Βασικά

### Χειρισμός

|  |    |
|--|----|
| Ενεργοποίηση/απενεργοποίηση .....              | 10 |
| Εκπομπή και Λήψη .....                         | 11 |
| Προγραμματισμός καναλιού Κλήσης .....          | 12 |
| Ονομασία Καναλιού .....                        | 13 |
| Φωτισμός Οθόνης .....                          | 13 |
| Αντίθεση Οθόνης .....                          | 13 |
| Λειτουργία αποστράγγισης Υγρού Μεγαφώνου ..... | 14 |
| Κλείδωμα λειτουργιών Μικροφώνου .....          | 14 |

### Σάρωση

### Χειρισμός

|                            |    |
|----------------------------|----|
| Τύποι Σάρωσης .....        | 15 |
| Ρύθμιση καναλιών TAG ..... | 15 |
| Εκκίνηση Σάρωσης .....     | 16 |

### ΔΙΠΛΗ ΑΚΡΟΑΣΗ

### / ΤΡΙΠΛΗ ΑΚΡΟΑΣΗ

|                  |    |
|------------------|----|
| Περιγραφή .....  | 17 |
| Λειτουργία ..... | 17 |

### ΛΕΙΤΟΥΡΓΙΑ DSC

### ΧΕΙΡΙΣΜΟΣ

|   |    |
|---|----|
| Προγραμματισμός Κωδικού MMSI .....                    | 18 |
| Προγραμματισμός ταυτότητας ID .....                   | 19 |
| DSC Address ID .....                                  | 19 |
| Κλήση ανάγκης .....                                   | 23 |
| Επιλεκτική κλήση .....                                | 27 |
| Ομαδική κλήση .....                                   | 30 |
| Κλήση όλων των πλοίων .....                           | 32 |
| Κλήση αιτήματος θέσης / Κλήση Ελέγχου Παρουσίας ..... | 33 |
| Δοκιμαστική Κλήση .....                               | 36 |
| Ημερολόγιο κλήσεων DSC .....                          | 40 |
| Πολλαπλές Λειτουργίες .....                           | 41 |

### Οθόνη Λειτουργιών

|                             |    |
|-----------------------------|----|
| Μενού Λειτουργιών .....     | 43 |
| Είδος Μενού .....           | 43 |
| Ρυθμίσεις Πομποδεκτών ..... | 45 |
| Διαμόρφωση .....            | 46 |

### ΛΙΣΤΑ ΚΑΝΑΛΙΩΝ MARINE (Μόνο για ΗΠΑ)

### ΠΡΟΔΙΑΓΡΑΦΕΣ

### ΑΝΤΙΜΕΤΩΠΙΣΗ ΠΡΟΒΛΗΜΑΤΩΝ

## ΠΡΟΕΤΟΙΜΑΣΙΑ

### ■ Παρεχόμενα αξεσουάρ

| ΤΕΜΑΧΙΟ                          | QTY. |
|----------------------------------|------|
| Καλώδιο Παροχής DC θήκη          | 1    |
| Θήκη ασφάλειας                   | 1    |
| Βίδες Συγκράτησης                | 1    |
| Οδηγίες Χρήσεως                  | 1    |
| Κεραία GPS (Μοντέλο με GPS Μόνο) | 1    |
| Βάση συγκράτησης                 | 1    |

### ■ Τοποθέτηση Πομποδέκτη

#### Χρησιμοποιώντας τη παρεχόμενη βάση στήριξης

Ο βραχίονας στήριξης που παρέχεται με τον πομποδέκτη σας επιτρέπει την επένδυση ή την τοποθέτηση του ταμπλό.

1. Στερεώστε τον βραχίονα σε εναέριο ή το ταμπλό με τις παρεχόμενες βίδες και τοποθετήστε τον πομποδέκτη στον βραχίονα τοποθέτησης με τους κοχλίες του κουμπιού.
2. Ρυθμίστε τον πομποδέκτη έτσι ώστε η όψη του να είναι σε 90° στην οπτική επαφή σας όταν το χειρίζεστε και σφίξτε τους κοχλίες του κουμπιού έτσι ώστε ο πομποδέκτης να τοποθετηθεί ασφαλώς.

**ΣΗΜΕΙΩΣΗ:** Μπορείτε να χρησιμοποιήσετε ένα σπογγώδες μαξιλάρι μεταξύ του πομποδέκτη και της βάσης για να μειώσετε τους κραδασμούς.

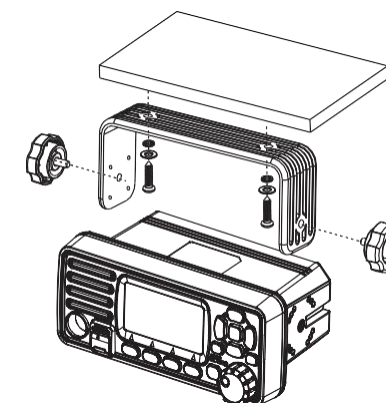

## ■ Σύνδεση κεραίας

Συνδέστε μια κεραία πριν εκπέμψετε. Επιλέξτε μια σωστά συντονισμένη κεραία και βάλτε τη στη βάση ANT. Χρησιμοποιήστε την κεραία και τον ομοαξονικό τροφοδότη με την ίδια αντίσταση 50Ω.

**ΣΗΜΕΙΩΣΗ:** Μην εκπέμψετε πριν συνδέσετε την κεραία, αλλιώς καταστρέφεται ο πομποδέκτης.

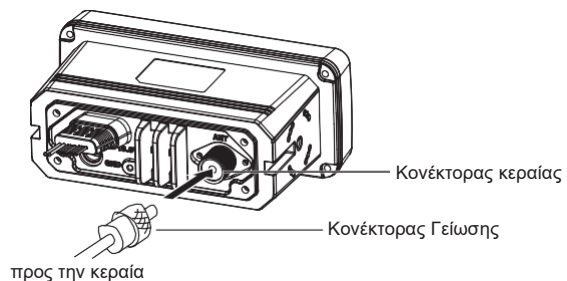

## ■ Εγκατάσταση καλωδίων σύνδεσης

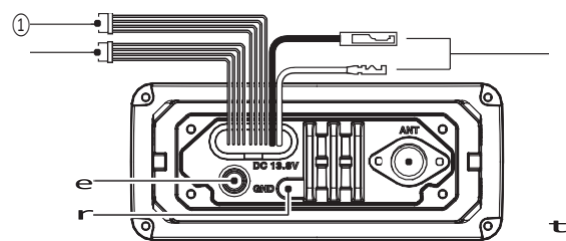

2.

Όταν συνδέετε το εξωτερικό ηχείο, το GPS, το τροφοδοτικό DC, τον υπολογιστή και τη συσκευή πλοήγησης από το άκρο του καλωδίου του πίσω πλαισίου, καλύψτε τους συνδέσμους και τα καλώδια με ελαστική ταινία βουλκανισμού όπως παρακάτω, για να αποτρέψετε τη διαρροή νερού στον πομποδέκτη.



### Οδηγοί εξωτερικών ηχείων και δεδομένων προγραμματισμού

- Συνδέστε ένα εξωτερικό ηχείο σε Lead. Μπλε→ Θετικό Ηλεκτρόδιο (+), Μαύρο→ Αρνητικό Ηλεκτρόδιο (-).
- Συνδέστε το καλώδιο προγραμματισμού στο πορτοκαλί και γκρι καλώδιο.

1. **Είσοδος/Εξοδος NMEA:** Through the rear panel lead, this transceiver can connect GPS input signals from GPS receivers, and can also output GPS signals to other devices.

Σύνδεση εισόδου: Συνδέστε στη θύρα του δέκτη GPS για δεδομένα τοποθεσίας, ως εξής: Πράσινο→Λήψη δεδομένων, Είσοδος GPS (-); Κίτρινο→Λήψη δεδομένων, Είσοδος GPS (+).

**ΣΗΜΕΙΩΣΗ:** Ο δέκτης GPS απαιτείται να είναι συμβατός με NMEA 0183 έκδοση 2.0 ή νεότερη, μορφή RMC, GGA, GNS, GLL.

**Σύνδεση εξόδου:** Συνδέστε την έξοδο στη θύρα που υποστηρίζει το NMEA0183 για τη λήψη δεδομένων τοποθεσίας από άλλα πλοία, συνδεθείτε ως εξής: Brown→ αποστολή δεδομένων, Έξοδος δεδομένων (-); Λευκό→ Αποστολή δεδομένων, Έξοδος δεδομένων (+).

**ΣΗΜΕΙΩΣΗ:** Το σήμα εξόδου αυτού του πομποδέκτη συμμορφώνεται με το NMEA 0183 έκδοση 2.0 ή νεότερη, συμβατό με εξοπλισμό πλοήγησης DSC, DSE, μορφή RMC, GSA, GSV.

## 3. Εξωτερική κεραία GPS

Σύνδεση σε εξωτερική κεραία GPS. Διατίθεται μόνο σε μοντέλα με GPS και δεν είναι διαθέσιμη σε μοντέλα χωρίς GPS..

**ΣΗΜΕΙΩΣΗ:** Βεβαιωθείτε ότι η κεραία GPS είναι εγκατεστημένη σε ανοιχτή, ανεμπόδιστη θέση, ώστε το δορυφορικό σήμα να μπορεί να λαμβάνεται καλά. Κατά την εγκατάσταση, χρησιμοποιήστε την παρεχόμενη ταινία διπλής όψης για να το στερεώσετε.

## 4. Βύσμα DC Power

Κόκκινο - Θετικό (+), Μαύρο - Αρνητικό (-). Η τάση εξόδου του συνδεδεμένου τροφοδοτικού DC πρέπει να είναι 13,8 V, μην συνδέετε τον πομποδέκτη με την μπαταρία αποθήκευσης 24 V. Εάν το ρεύμα που παρέχεται στον πομποδέκτη είναι ανεπαρκές, η οθόνη μπορεί να σκουρύνει κατά τη μετάδοση ή η ισχύς εξόδου εκπομπής μπορεί να μειωθεί σημαντικά..

**ΣΗΜΕΙΩΣΗ:** Συνδέστε το καλώδιο τροφοδοσίας DC στο τροφοδοτικό 13,8 V DC. Η θετική και η αρνητική πολικότητα του ακροδέκτη πρέπει να συνδεθούν σωστά.

## D Σύνδεση με την AC220V παροχή του πλοίου

Εάν πρόκειται να χρησιμοποιηθεί το κύριο τροφοδοτικό AC220V/50Hz του πλοίου, απαιτείται ξεχωριστή συσκευή τροφοδοσίας σταθεροποιημένης τάσης DC, με τάση εξόδου 13,8V και ρεύμα εξόδου 15A.

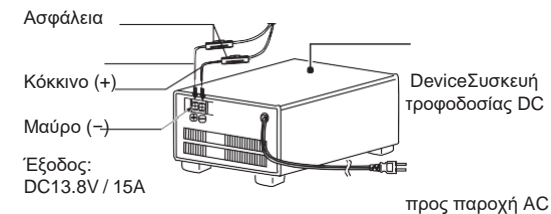

προς παροχή AC

## D Σύνδεση στην εφεδρική DC24V τροφοδοσία

Εάν χρησιμοποιείται η εφεδρική τροφοδοσία του πλοίου DC24V του πλοίου, θα χρησιμοποιηθεί μια ξεχωριστή συσκευή παροχής ρεύματος καθόδου (είσοδος DC24V, έξοδος DC13.8V / 15A).

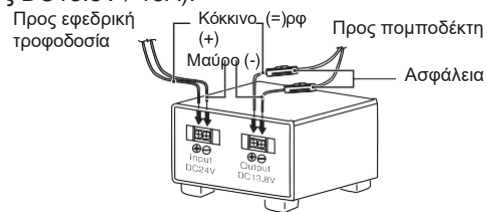

## D Αντικατάσταση ασφάλειας

Μια ασφάλεια είναι εγκατεστημένη στο παρεχόμενο καλώδιο τροφοδοσίας DC. Εάν μια ασφάλεια καεί ή ο πομποδέκτης σταματήσει να λειτουργεί, βρείτε πρώτα η πηγή του προβλήματος και, στη συνέχεια, αντικαταστήστε την κατεστραμμένη ασφάλεια με μια νέα.

**Σημείωση:** Παρακαλούμε απενεργοποιήστε τον πομποδέκτη πριν αντικαταστήσετε την ασφάλεια, η απαιτούμενη ασφάλεια είναι DC15A / 32V.

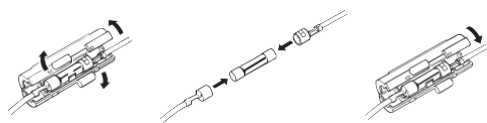

## Διαστάσεις

Μονάδα μέτρησης: mm

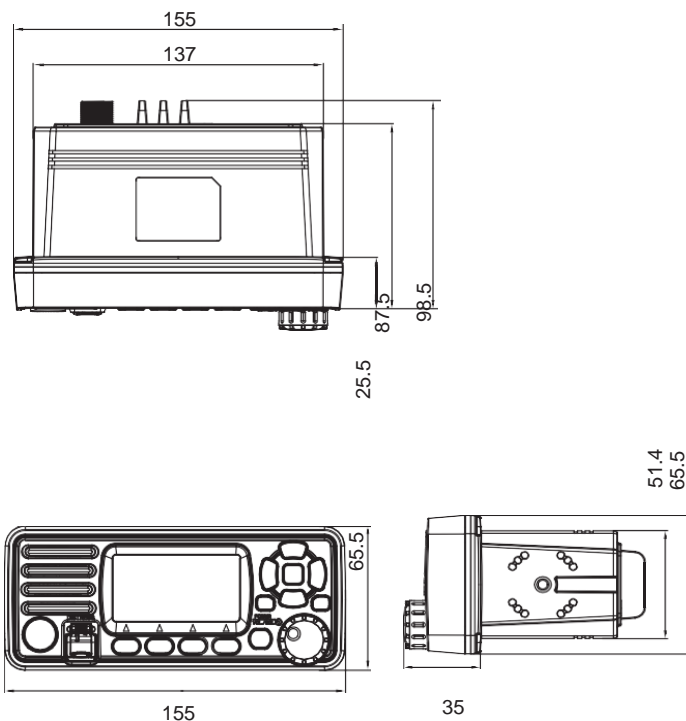

## Πρόσοψη

### ■ Πρόσοψη

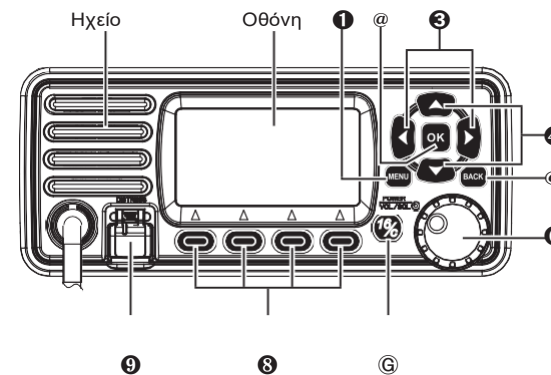

#### 1 Κουμπί μενού [MENU]

- Πιέστε αυτό το κουμπί για είσοδο ή έξοδο από τη λειτουργία μενού.

#### @ Κουμπί εισόδου [OK]

- Πατήστε αυτό το πλήκτρο για να ορίσετε τα εισαγόμενα δεδομένα, τα επιλεγμένα στοιχεία, κλπ.

#### 3 Αριστερό/Δεξί κουμπί [A]/[B]

- Πατήστε για περιήγηση στα γρήγορα κουμπί.
- Πατήστε για να εισάγετε χαρακτήρα ή αριθμό.

#### 4 Πάνω/Κάτω κουμπί [Y]/[Z]

- Πατήστε για να επιλέξετε κανάλι, στοιχεία ή ρυθμίσεις μενού, κλπ.

#### @ Κουμπί απαλοιφής [BACK]

- Πιέστε για να βγείτε από τις ρυθμίσεις ή το μενού DSC.

#### 6 Κουμπί ισχύος/έντασης/φίμωσης [PWR/VOL/SQL]

- Πατήστε για ένα δευτερόλεπτο για (απ)ενεργοποίηση του πομποδέκτη.
- Περιστρέψτε ή πιέστε για είσοδο στη ρύθμιση έντασης ήχου, και περιστρέψτε για προσαρμογή.
- Πατήστε διπλά για είσοδο στη ρύθμιση επιπέδου φίμωσης, και περιστρέψτε για προσαρμογή.
- Σε λειτουργία μενού, περιστρέψτε για να επιλέξετε στοιχεία του.
- Σε λειτουργία εισόδου, πιέστε για επιλογή χαρακτήρα ή αριθμού, και περιστρέψτε για μετακίνηση κέρσορα.

#### 6 Κανάλι 16 / Κουμπί κλήσης καναλιού [16/C]

- Πιέστε για να επιλέξετε το Κανάλι 16.
- Πιέστε και κρατήστε για ένα δευτερόλεπτο για επιλογή Καναλιού Κλήσης (προεπιλογή: Κανάλι 9). Εμφανίζεται το "CALL" όταν το Κανάλι Κλήσης επιλεγεί.



#### 8 Γρήγορα κουμπί [A] [B]

- Πατήστε [A] ή [B] για περιήγηση στις λειτουργίες πλήκτρων στο κάτω μέρος της οθόνης και πατήστε τα 4 προγραμματιζόμενα κουμπί [A] [B] για επιλογή λειτουργίας.
- Ο ορισμός των γρήγορων κουμπιών περιγράφεται στην ακόλουθη περιγραφή.

#### 9 Κλήση έκτακτης ανάγκης [DISTRESS]

- Ανοίξτε το κάλυμμα, πατήστε και κρατήστε για 3 δευτερόλεπτα για κλήση έκτακτης ανάγκης.



## ■ Γρήγορα κουμπιά

Διάφορες συνηθισμένες λειτουργίες ανατίθενται στα γρήγορα κουμπιά [  ] για ευκολία. Τα εικονίδια των λειτουργιών εμφανίζονται πάνω από τα κουμπιά [  ], όπως παρακάτω.



**ΣΗΜΕΙΩΣΗ:** Τα εικονίδια που εμφανίζονται ή η σειρά τους ενδέχεται να διαφέρουν, ανάλογα με την προρύθμιση από το λογισμικό προγραμματισμού. Όταν ο κωδικός MMSI δεν έχει οριστεί, τα πλήκτρα για τη λειτουργία DSC δεν εμφανίζονται.

## ■ Χρήση των γρήγορων κουμπιών

Πατήστε [A] ή [B] για περιηγηθείτε στις λειτουργίες των γρήγορων κουμπιών [  ]. Πατήστε τα γρήγορα κουμπιά [  ] κάτω από το εικονίδιο λειτουργιών για επιλογή λειτουργίας.

## ■ Λειτουργίες γρήγορων κουμπιών

Οι λειτουργίες των κουμπιών είναι οι εξής:

### 1. Κλήση έκτακτης ανάγκης [ ]

Πιέστε για να εμφανιστεί το «DISTRESS», για να επιλέξετε τη φύση του κινδύνου και μετά για να πραγματοποιήσετε μια κλήση.

- “  ” εμφανίζεται στη λειτουργία πολλαπλών εργασιών.

**ΣΗΜΕΙΩΣΗ:** ΠΟΤΕ μην πραγματοποιείτε κλήση κινδύνου εάν το πλοίο σας ή κάποιος άτομο δεν βρίσκεται σε κατάσταση έκτακτης ανάγκης. Μια κλήση κινδύνου θα πρέπει να γίνεται μόνο όταν απαιτείται άμεση βοήθεια.

### 2. Άλλες κλήσεις DSC [ ]

Πατήστε για να επιλέξετε κλήση DSC, συμπεριλαμβανομένης της ατομικής, της ομαδικής, της κλήσης όλων των σκαφών και της δοκιμαστικής κλήσης.

- “  ” εμφανίζεται στη λειτουργία πολλαπλών εργασιών.

### 3. Λίστα εργασιών [ ]

Πατήστε για να εμφανιστεί η λίστα εργασιών.

- Εμφανίζεται στη λειτουργία πολλαπλών εργασιών.

### 4. Σάρωση [ ]

Πατήστε για να ξεκινήσετε ή να παύσετε σάρωση κανονική ή προτεραιότητας.

### 5. Διπλή/Τριπλή παρακολούθηση [ ]

Πατήστε για (απ)ενεργοποίηση της διπλής ή τριπλής παρακολούθησης.

### 6. Υψηλή / χαμηλή ισχύς [ ]

Πατήστε για ρύθμιση υψηλής ή χαμηλής ισχύος.

- Κάποια κανάλια δέχονται μόνο τη χαμηλή ισχύ.

### 7. Κανάλι / Κανάλι καιρού [ ]

Πατήστε για επιλογή κανονικού ή καιρικού καναλιού.

- Το κανάλι καιρού υπάρχει μόνο σε εκδόσεις ΗΠΑ και Αυστραλίας. Το “  ” εμφανίζεται στις άλλες εκδόσεις.
- Όσο το κανάλι 16 ή το κανάλι κλήσης εμφανίζεται, πατήστε για επιστροφή στη λειτουργία κανονικού καναλιού.

### Εξασθένιση [ ]

Πατήστε για να (απ)ενεργοποιήσετε την εξασθένιση.

### 8. Αποστράγγιση νερού με δόνηση [ ]

Πατήστε και κρατήστε πατημένο αυτό το πλήκτρο για να ενεργοποιήσετε τη λειτουργία αποστράγγισης νερού με δόνηση ώστε να καθαρίσετε το νερό από το ηχείο.

### 9. Αγαπημένο κανάλι [ ]

Πατήστε για να ορίσετε ή να διαγράψετε το εμφανιζόμενο κανάλι ως Αγαπημένο κανάλι.

- Πατήστε για να ορίσετε το τρέχον κανάλι χωρίς ετικέτα ως κανάλι TAG.

Πατήστε ξανά για εκκαθάριση του καναλιού TAG.

### 10. Όνομα καναλιού [ ]

Πατήστε για να επεξεργαστείτε το όνομα του καναλιού που εμφανίζεται.

### 11. Φωτισμός [ ]

Πατήστε για να εισέλθετε στη λειτουργία προσαρμογής φωτεινότητας οπίσθιου φωτισμού οθόνης και πληκτρολογίου, πατώντας τα πλήκτρα [A]/[B], [Y]/[Z] ή περιστρέφοντας το κουμπί [DAIL] για να ρυθμίσετε τη φωτεινότητα της οθόνης και του πληκτρολογίου.

- 8 επίπεδα φωτεινότητας: 1~7, OFF

### 12. Καταγραφή [ ]

Πατήστε για να εμφανιστεί το αρχείο καταγραφής κλήσεων ή των μηνυμάτων κινδύνου.

## ■ Μικρόφωνο

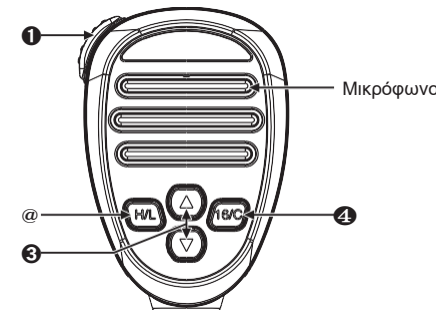

### 1 Διακόπτης PTT [PTT]

- Πατήστε και κρατήστε πατημένο για εκπομπή, απελευθερώστε για λήψη.

### 2 Κουμπί ισχύος εκπομπής [H/L]

- Πατήστε για να επιλέξετε υψηλή ή χαμηλή ισχύ εξόδου. Ορισμένα κανάλια έχουν ρυθμιστεί μόνο σε χαμηλή ισχύ.
- Ενώ πατάτε και κρατάτε πατημένο το [H/L], πατήστε το power ON για να ενεργοποιήσετε ή να απενεργοποιήσετε τη λειτουργία κλειδώματος μικροφώνου.

### 3 Κουμπιά καναλιών [Y]/[Z]

- Πατήστε για να επιλέξετε κανάλι λειτουργίας, Ρύθμιση τρόπου λειτουργίας κ.λπ.
- Όταν είναι ενεργοποιημένη η λειτουργία αγαπημένων καναλιών, πατήστε τα πλήκτρα [Y]/[Z] για να επιλέξετε τα αγαπημένα κανάλια στην επιλεγμένη ομάδα καναλιών με τη σειρά.

### 4 Κουμπί καναλιού 16 / καναλιού κλήσης [16/C]

- Πατήστε για επιλογή του Καναλιού 16.
  - Πατήστε για ένα δευτερόλεπτο για επιλογή Καναλιού Κλήσης (προεπιλογή: Κανάλι 9)
- Το “  ” εμφανίζεται όταν έχει επιλεγεί κανάλι κλήσης.

## ■ Εμφάνιση λειτουργίας

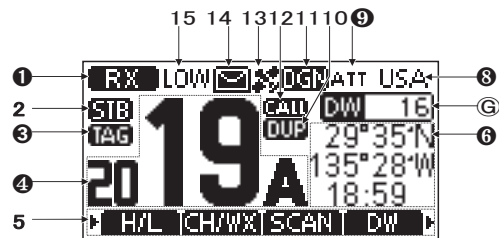

| No. | Περιγραφή  |
|-----|--|
| 1   | Ένδειξη κατάστασης σήματος<br><ul style="list-style-type: none"> <li>• “RX” κατά τη λήψη.</li> <li>• “TX” κατά την εκπομπή.</li> </ul>   |
| 2   | Ένδειξη κατάστασης<br><ul style="list-style-type: none"> <li>• “STB” σε κατάσταση αναμονής.</li> <li>• “RT” όταν το κανάλι αλλάζει ενώ λαμβάνεται ή εκπέμπεται ένα σήμα.</li> </ul>                                |
| 3   | Αγαπημένο κανάλι<br><ul style="list-style-type: none"> <li>• “TAG” όταν έχει επιλεγεί ένα αγαπημένο κανάλι.</li> </ul>   |
| 4   | Αριθμός Καναλιού<br><ul style="list-style-type: none"> <li>• Εμφανίζει τον αριθμό του τρέχοντος καναλιού, μέχρι και 4 ψηφία.</li> <li>• “A” ή “B” εμφανίζεται όταν επιλεγεί απευθείας (simplex) κανάλι.</li> </ul> |

| No. | Περιγραφή   |
|-----|---|
| 5   | Λειτουργία γρήγορου κουμπιού<br><ul style="list-style-type: none"> <li>• Εμφανίζονται οι λειτουργίες των γρήγορων κουμπιών</li> </ul>   |
| 6   | Ένδειξη Θέσης Ή Χρόνου<br><ul style="list-style-type: none"> <li>• Εκφράζει την τρέχουσα θέση και ώρα με τη λήψη έγκυρων δεδομένων GPS ή κατά την μη αυτόματη εισαγωγή.</li> <li>• Το “NO POS NO TIME” εμφανίζεται εάν δεν έχουν ληφθεί δεδομένα GPS και εμφανίζεται ένα προειδοποιητικό μήνυμα για 2 λεπτά.</li> <li>• Το “??” αναβοσβήνει αν δε ληφθούν δ δεδομένα GPS για 30” και μετά το «??» και ένα προειδοποιητικό μήνυμα εμφανίζονται μετά από 10’.</li> <li>• Εμφανίζεται ένα προειδοποιητικό μήνυμα εάν δεν ληφθούν δεδομένα GPS για 4 ώρες μετά τη λήψη έγκυρων δεδομένων GPS.</li> <li>• Παύση εισαγωγής δεδομένων GPS για 23,5 ώρες και προειδοποιητικό μήνυμα.</li> </ul> |
| 7   | Ένδειξη σάρωσης<br><ul style="list-style-type: none"> <li>• Η ένδειξη “SCAN 16” εμφανίζεται κατά τη Σάρωση Προτεραιότητας, η ένδειξη “SCAN” κατά την κανονική σάρωση.</li> <li>• το “AT 16” κατά τη 2πλή παρακολούθηση, το “TW 16” κατά την 3πλή παρακολούθηση.</li> </ul>  |

| No. | Περιγραφή   |
|-----|---|
| 8   | Ομάδα Καναλιού<br><ul style="list-style-type: none"> <li>• “USA” εμφανίζεται όταν χρησιμοποιείται κανάλι από τις ΗΠΑ</li> <li>• “INT” εμφανίζεται όταν χρησιμοποιείται παγκόσμιο κανάλι.</li> <li>• “CAN” όταν χρησιμοποιείται κανάλι από τον Καναδά.</li> <li>• “WX” εμφανίζεται όταν χρησιμοποιείται κανάλι καιρού. Όταν το WX-Alert είναι ενεργό, “WX” εμφανίζεται αντί του “WX”.</li> </ul> |
| 9   | Ένδειξη Εξασθένησης<br><ul style="list-style-type: none"> <li>• “ATT” εμφανίζεται όταν η εξασθένηση λαμβανόμενου σήματος είναι ενεργή.</li> </ul>   |
| 10  | Κανάλι Duplex Ένδειξη<br><ul style="list-style-type: none"> <li>• “DUP” εμφανίζεται όταν επιλέγεται ένα Duplex κανάλι.</li> </ul>   |
| 11  | Κατάσταση GPS<br><ul style="list-style-type: none"> <li>• GP: GPS; GN: GPS+GLONASS; DGP: SBAS+GPS; DGN: SBAS+GPS+GLONASS</li> </ul>   |
| 12  | Κανάλι Κλήσης<br><ul style="list-style-type: none"> <li>• “CALL” εμφανίζεται όταν επιλέγεται ένα Κανάλι κλήσης.</li> </ul>  |
| 13  | Θέση GPS<br><ul style="list-style-type: none"> <li>• Εμφανίζεται όταν λαμβάνονται έγκυρα δεδομένα θέσης GPS (συμπερ. GPS και GLONASS).</li> <li>• Αναβοσβήνει όταν τα δεδομένα θέσης GPS που λαμβάνονται δεν είναι έγκυρα.</li> </ul>   |
| 14  | Μήνυμα DSC<br><ul style="list-style-type: none"> <li>• “DSC” αναβοσβήνει όταν υπάρχει ένα Αδιάβαστο DSC, “DSC” εξαφανίζεται όταν διαβαστεί.</li> </ul>  |

| No. | Περιγραφή  |
|-----|--|
| 15  | Ισχύς Εξόδου<br><ul style="list-style-type: none"> <li>• “HI” εμφανίζεται όταν έχει επιλεγεί υψηλή ισχύς.</li> <li>• “LOW” εμφανίζεται όταν έχει επιλεγεί χαμηλή ισχύς.</li> </ul> |

## ΒΑΣΙΚΟΣ ΧΕΙΡΙΣΜΟΣ

### ■ Ενεργοποίηση/Απενεργοποίηση

1. Κρατήστε πατημένο το κουμπί **[PWR]** για ένα δευτερόλεπτο για ενεργοποίηση.
2. Κρατήστε πατημένο το κουμπί **[PWR]** για ένα δευτερόλεπτο ξανά για απενεργοποίηση.

### ■ Εκπομπή και λήψη

#### D Εκπομπή

1. Πατήστε το **[H/L]** στο μικρόφωνο για να επιλέξετε ισχύ.
  - "LOW" εμφανίζεται όταν επιλεγεί χαμηλή ισχύς.
  - Διαλέξτε χαμηλή ισχύ για κοντινές αποστάσεις, και υψηλή ισχύ για μεγαλύτερης απόστασης επικοινωνία.
  - Κάποια κανάλια λειτουργούν μόνο με χαμηλή ισχύ.
2. Κρατήστε πατημένο το **[PTT]** για εκπομπή, και μιλήστε κοντά στο μικρόφωνο.
  - "TX" εμφανίζεται.
  - Το κανάλι 70 είναι μόνο για DSC εκπομπές.
3. Απελευθερώστε το **[PTT]** για λήψη.

**ΣΗΜΕΙΩΣΗ:** Μην εκπέμπετε πριν συνδέσετε την κεραία, αυτό θα καταστρέψει τον πομποδέκτη.

Εάν η λειτουργία TOT είναι ενεργοποιημένη από το λογισμικό προγραμματισμού H/Y, η λειτουργία προστασίας περιορισμένου χρόνου μετάδοσης απαγορεύει τη συνεχή μετάδοση για μεγάλο χρονικό διάστημα.

#### D Λήψη

##### Προσαρμογή έντασης ήχου:

1. Περιστρέψτε το **[VOL]** για προσαρμογή έντασης, η οποία θα εμφανιστεί στην οθόνη.

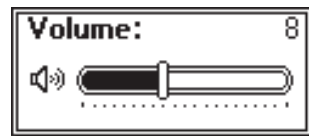

2. Εάν δεν πατηθεί κανένα πλήκτρο μέσα σε 5 δευτερόλεπτα, η ένδειξη θα φύγει αυτόματα.

##### Ρύθμιση επιπέδου φίμωσης:

1. Πατήστε διπλά το **[SQL]** και θα εμφανιστεί η προσαρμογή του επιπέδου φίμωσης.
2. Περιστρέψτε το **[SQL]** για να ρυθμίσετε το επίπεδο φίμωσης.

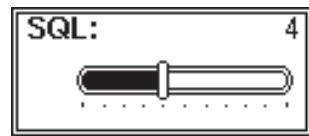

3. Εάν δεν πατηθεί κανένα πλήκτρο μέσα σε 5 δευτερόλεπτα, η ένδειξη θα φύγει αυτόματα.

### ■ Επιλογή ομάδας καναλιών

Οι ομάδες καναλιών είναι προκαθορισμένες.

1. Πατώντας το πλήκτρο **[MENU]**, εμφανίζεται το μενού.
2. Πιέστε **[Y][Z]** ή περιστρέψτε το κουμπί **[DIAL]** για να επιλέξετε "Radio Settings", μετά πατήστε **[OK]** και εμφανίζεται το "RADIO SETTINGS".
3. Πιέστε **[Y][Z]** ή περιστρέψτε το κουμπί **[DIAL]** για να επιλέξετε "Channel Group", μετά πατήστε **[OK]** και εμφανίζεται το "CHANNEL GROUP".
4. Πιέστε **[Y][Z]** ή περιστρέψτε το κουμπί **[DIAL]** για να επιλέξετε μια ομάδα καναλιών και, στη συνέχεια, πατήστε **[OK]**, το επιλεγμένο εικονίδιο ομάδας καναλιών εμφανίζεται στην οθόνη λειτουργίας. Πατήστε **[EXIT]** για έξοδο από το μενού.

### ■ Επιλογή καναλιών

#### D Κανονικό κανάλι

Πατήστε **[Y][Z]** το για επιλογή κανονικού καναλιού.

#### D Κανάλι 16

Το κανάλι 16 είναι το κανάλι κινδύνου. Χρησιμοποιείται για την πραγματοποίηση αρχικής επαφής με ένα σταθμό και για επικοινωνίες έκτακτης ανάγκης. Παρακολουθείται τόσο με διπλή όσο και με τριπλή παρακολούθηση.

1. Πατήστε το **[16/C]** για επιλογή του καναλιού 16.
2. Πατήστε **[A][B]** για εμφάνιση του **[CHWX]**, πατήστε το γρήγορο κουμπί **[CHWX]**, για να επιστρέψετε στο προηγούμενο επιλεγμένο κανάλι.



#### D Κανάλι κλήσης

Κάθε ομάδα κανονικών καναλιών έχει ένα ξεχωριστό κανάλι κλήσης για αναφυχή (Προεπ: καν.9). Το κανάλι κλήσης παρακολουθείται με της τριπλής παρακολούθησης.

1. Πατήστε και κρατήστε πατημένο το **[16 / C]** για 1 δευτερόλεπτο για να επιλέξετε το κανάλι κλήσης της επιλεγμένης ομάδας καναλιών. "CALL" Και εμφανίζεται ο αριθμός καναλιού κλήσης.

2. Πατήστε **[A] \ [B]** για να εμφανιστεί το **[CHWX]** και πατήστε το προγραμματιζόμενο πλήκτρο κάτω από το **[CHWX]**, για να επιστρέψετε στο προηγούμενος επιλεγμένο κανάλι. Πατήστε **[Y]** ή **[Z]** για να επιλέξετε κανάλι.



#### D Καιρικά κανάλια

Ο πομποδέκτης έχει 10 καιρικά κανάλια.

Ο πομποδέκτης μπορεί να ανιχνεύσει αυτόματα έναν τόνο ειδοποίησης καιρού στο επιλεγμένο κανάλι καιρού κατά τη λήψη σε κανονικό κανάλι ή κατά τη σάρωση.

## Επιλογή καναλιού καιρού

1. Πατήστε το γρήγορο κουμπί [ **CH/WX** ] για να επιλέξετε ανάμεσα σε ένα κανονικό και ένα κανάλι καιρού.
  - “WX” εμφανίζεται όταν έχει επιλεγεί κανάλι καιρού.
  - Όταν το WX-Alert έχει την ένδειξη ON, “WX” εμφανίζεται αντί του “WX”.
2. Πατήστε [ **Y** ] [ **Z** ] για να επιλέξετε ένα καιρικό κανάλι.

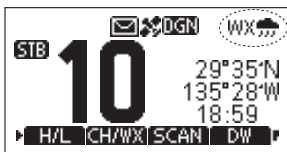

## Ρύθμιση της προειδοποίησης καιρού

1. Πατήστε [ **MENU** ] για να εμφανιστεί το μενού.
2. Πατήστε [ **Y** ] [ **Z** ] ή περιστρέψτε το [ **DIAL** ] για να επιλέξετε το “Radio Settings” και πατήστε [ **OK** ] για να εμφανιστεί το “RADIO SETTINGS” στην οθόνη.
3. Πατήστε [ **Y** ] [ **Z** ] ή περιστρέψτε το [ **DIAL** ] για να επιλέξετε “WX Alert”, πατήστε [ **OK** ], και το “WX ALERT” εμφανίζεται.
4. Επιλέξτε “On With Scan” ή “On”, και εμφανίζεται το “WX” στην οθόνη.

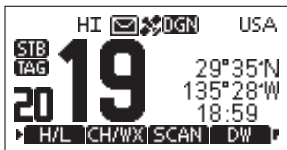

## ■ Προγραμματισμός καναλιού κλήσης

Το κανάλι κλήσεων χρησιμοποιείται για την επιλογή καναλιού 9 (προεπιλογή), ωστόσο, μπορείτε να προγραμματίσετε το κανάλι κλήσης με το κανάλι που χρησιμοποιείται περισσότερο σε κάθε κανάλι για γρήγορη ανάκληση.

1. Πατήστε [ **MENU** ] για να μπείτε στο μενού.
2. Πατήστε [ **Y** ] [ **Z** ] ή περιστρέψτε το [ **DIAL** ] για να επιλέξετε το “Radio Settings”, έπειτα πατήστε [ **OK** ], και εμφανίζεται το “RADIO SETTINGS” στην οθόνη.
3. Πατήστε [ **Y** ] [ **Z** ] ή περιστρέψτε το [ **DIAL** ] για να επιλέξετε “Call Channel”, πατήστε [ **OK** ], και εμφανίζεται το “CALL CHANNEL” στην οθόνη.
4. Πατήστε [ **Y** ] [ **Z** ] ή περιστρέψτε το [ **DIAL** ] για να επιλέξετε το επιθυμητό κανάλι κλήσης.
5. Πατήστε [ **OK** ] για επιβεβαίωση, και το επιλεγμένο κανάλι θα οριστεί ως κανάλι κλήσης.
6. Πατήστε το γρήγορο κουμπί [ **EXIT** ] για ακύρωση και έξοδο.



## ■ Ονομασία καναλιού

Σε κάθε κανάλι μπορεί να εκχωρηθεί ένα όνομα έως 10 χαρακτήρων. Χαρακτήρες διαθέσιμοι για εισαγωγή: 26 κεφαλαία γράμματα, αριθμός 0~9, σύμβολο (!" # \$ % &'()\* , - . / [ ] ^ \_ ; < = > ;), SPACE.

1. Πατήστε [ **Y** ] [ **Z** ] για να επιλέξετε το κανάλι που θέλετε να επεξεργαστείτε.
  - Πριν τη ρύθμιση, πρέπει να εξέλθετε της διπλής/ τριπλής παρακολούθησης ή της σάρωσης.
2. Πατήστε [ **A** ] [ **B** ] για να εμφανιστεί το [ **NAME** ].
3. Πατήστε το γρήγορο κουμπί [ **NAME** ], και εμφανίζεται το “CHAN NAME” στην οθόνη.



4. Επιλέξτε [ **!\$?** ] για να εισάγετε σύμβολα και επιλέξτε [ **123** ] για να εισάγετε αριθμούς και γράμματα.
5. Πατήστε [ **Y** ] [ **Z** ] [ **A** ] [ **B** ] για επιλογή χαρακτήρων ή κενών.
6. Πατήστε [ **OK** ] για εισαγωγή του επιλεγμένου χαρακτήρα.
7. Επαναλάβετε τα “←” ή “→”, ή περιστρέψτε το [ **DIAL** ] για μετακίνηση του κέρσορα.
8. Επαναλάβετε τα βήματα 4~7 για να εισάγετε όλους τους χαρακτήρες.
9. Πατήστε το γρήγορο κουμπί [ **EXIT** ] για ακύρωση της επεξεργασίας.
10. Πατήστε το γρήγορο κουμπί [ **FIN** ] για αποθήκευση του επεξεργασμένου ονόματος και επιστροφή.

## ■ Φωτισμός οθόνης

Η φωτεινότητα του οπίσθιου φωτισμού της οθόνης LCD και των πληκτρολογίων μπορεί να ρυθμιστεί από αυτήν τη λειτουργία, συνολικά 7 επίπεδα φωτεινότητας και OFF.

1. Πατήστε το [ **MENU** ], για είσοδο στο μενού.
2. Πιέστε [ **Y** ] [ **Z** ] ή περιστρέψτε το κουμπί [ **DIAL** ] για να επιλέξετε “Configuration”, μετά πατήστε [ **OK** ], εμφανίζεται η οθόνη “CONFIGURATION”.
3. Πατήστε [ **Y** ] [ **Z** ] ή περιστρέψτε το κουμπί [ **DIAL** ] για να επιλέξετε “Backlight”, στη συνέχεια πατήστε [ **OK** ], εμφανίζεται η οθόνη “BACKLIGHT”.
4. Πατήστε [ **Y** ] [ **Z** ] ή περιστρέψτε το κουμπί [ **DIAL** ] για να ρυθμίσετε τη φωτεινότητα του οπίσθιου φωτισμού.
5. Πατήστε [ **OK** ] για επιβεβαίωση. Πατήστε το [ **EXIT** ] για επιστροφή.

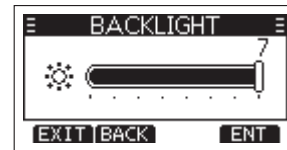

## ■ Αντίθεση οθόνης

Η αντίθεση της οθόνης μπορεί να ρυθμιστεί σε 8 επίπεδα.

1. Πατήστε το [ **MENU** ] για είσοδο στο μενού
2. Πατήστε [ **Y** ] [ **Z** ] ή περιστρέψτε το [ **DIAL** ] για να επιλέξετε το “Configuration”, πατήστε [ **OK** ], και εμφανίζεται το “CONFIGURATION” στην οθόνη.
3. Πατήστε [ **Y** ] [ **Z** ] ή περιστρέψτε το [ **DIAL** ] για επιλογή του “Display Contrast”, πατήστε το [ **OK** ], και εμφανίζεται το “CONTRAST” στην οθόνη.

4. Πατήστε **[Y][Z]** ή περιστρέψτε το **[DIAL]** για προσαρμογή της αντίθεσης της οθόνης.
5. Πατήστε **[OK]** για επιβεβαίωση.
  - Πατήστε το **[EXIT]** για επιστροφή στην κύρια οθόνη.

## ■ Λειτουργία αποστράγγισης υγρού μεγαφώνου

Η δόνηση βοηθά στην αποστράγγιση του νερού από το περίβλημα του ηχείου (νερό που διαφορετικά θα μπορούσε να μπουκώσει τον ήχο του ηχείου). Ο πομποδέκτης κάνει έναν δονούμενο θόρυβο όταν χρησιμοποιείται αυτή η λειτουργία.

**ΣΗΜΕΙΩΣΗ:** Μην χρησιμοποιείτε τη λειτουργία αποστράγγισης νερού με δόνηση όταν συνδέετε ένα εξωτερικό ηχείο.

1. Πατήστε το **[A][B]** για να εμφανιστεί το **[VIB]**. Εμφανίζεται το “VIB WATER” στην οθόνη.
2. Κρατήστε πατημένο το **[VIB]**, και ο πομποδέκτης θα παράξει έναν χαμηλόσυχο ήχο για την αποστράγγιση.
3. Απελευθερώστε το **[VIB]** για να απενεργοποιήσετε τη λειτουργία αποστράγγισης με δόνηση.

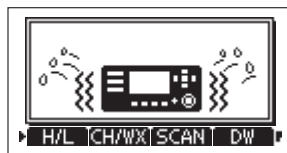

## ■ Κλειδωμα λειτουργιών μικροφώνου

Η λειτουργία κλειδώματος μικροφώνου κλειδώνει ηλεκτρικά όλα τα πλήκτρα εκτός από το **[PTT]** στο παρεχόμενο μικρόφωνο. Αυτό αποτρέπει τις τυχαίες αλλαγές καναλιών και την πρόσβαση στη λειτουργία.

1. Πατήστε και κρατήστε πατημένο το κουμπί **[DIAL]** για ένα δευτερόλεπτο για να απενεργοποιήσετε.
2. Ενώ πατάτε και κρατάτε πατημένο το **[H/L]** στο μικρόφωνο, ενεργοποιήστε το για να ενεργοποιήσετε ή να απενεργοποιήσετε τη λειτουργία κλειδώματος μικροφώνου.

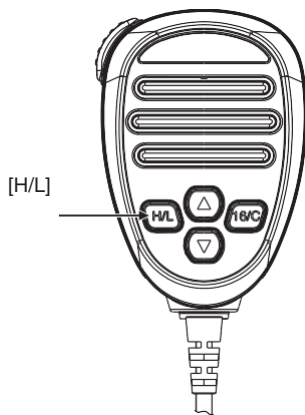

## ■ Τύποι σάρωσης

Αυτός ο πομποδέκτης έχει κανονική σάρωση και σάρωση προτεραιότητας, μπορεί να ρυθμιστεί στο στοιχείο μενού “Radio Settings”.

Όταν η λειτουργία ειδοποίησης καιρού είναι ενεργοποιημένη, σαρώνεται το κανάλι καιρού που είχε επιλεγεί προηγουμένως (τελευταία χρήση).

Ρυθμίστε τα κανάλια TAG (σαρωμένα κανάλια) πριν από τη σάρωση.

Διαγράψτε τα κανάλια TAG που διακόπτουν άβολα τη σάρωση.

**Κανονική σάρωση:** Η κανονική σάρωση αναζητά διαδοχικά σε όλα τα κανάλια TAG. Το κανάλι 16 δεν ελέγχεται εκτός εάν το Κανάλι 16 έχει οριστεί ως κανάλι TAG.

**Σάρωση προτεραιότητας:** Η σάρωση προτεραιότητας πραγματοποιεί αναζήτηση σε όλα τα κανάλια TAG με τη σειρά, ενώ παρακολουθεί το Κανάλι 16.

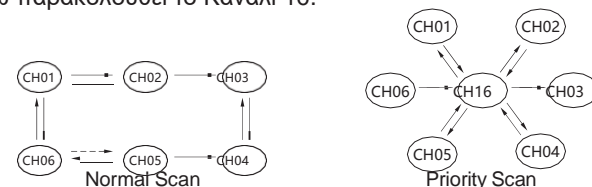

## ■ Ρύθμιση καναλιών TAG

Για πιο αποτελεσματική σάρωση, μπορείτε να προσθέσετε τα επιθυμητά κανάλια ως κανάλια TAG ή να διαγράψετε το TAG για ανεπιθύμητα κανάλια. Κανάλια χωρίς ετικέτα θα παραλείπονται.

## ΣΑΡΩΣΗ

### ■ Ρύθμιση / Εκκαθάριση καναλιού μονής ετικέτας

1. Πατήστε **[Y][Z]** για επιλογή και ορισμό ενός καναλιού ως κανάλι TAG.
2. Πατήστε **[A][B]** για να εμφανιστεί το **[TAG]**.
3. Πατήστε το **[TAG]** για ορισμό καναλιού ως TAG. Το “TAG” εμφανίζεται στην οθόνη.
4. Για ακύρωση της ρύθμισης καναλιού ως TAG, πατήστε **[TAG]** ξανά. Το εικονίδιο “TAG” εξαφανίζεται από την οθόνη.

### ■ Ρύθμιση / Εκκαθάριση όλων των καναλιών TAG

1. Πατήστε **[MENU]** για είσοδο στο μενού
2. Πατήστε **[Y][Z]** ή περιστρέψτε το **[DIAL]** για επιλογή του “Radio Settings”, πατήστε **[OK]** και εμφανίζεται το “RADIO SETTINGS” στην οθόνη.
3. Πατήστε **[Y][Z]** ή περιστρέψτε το **[DIAL]** για επιλογή του “FAV Settings”, πατήστε **[OK]**, και εμφανίζεται το “FAV SETTINGS” στην οθόνη.
4. Πατήστε **[Y][Z]** ή περιστρέψτε το **[DIAL]** για επιλογή του “Set All Channels” και ορισμό όλων των καναλιών ως TAG.
5. Επιλέξτε “Clear All Channels” για να ακυρώσετε τη ρύθμιση των καναλιών TAG.
6. Επιλέξτε “Set Default” για να επαναφέρετε την εργοστασιακή ρύθμιση καναλιών.

## ■ Εκκίνηση σάρωσης

Τύπος σάρωσης, Προειδοποίηση καιρού και Χρονοδιακόπτης σάρωσης μπορούν να ρυθμιστούν από το μενού.

1. Πατήστε **[A][B]** για να εμφανιστεί το **[SCAN]**.
2. Πατήστε το **[SCAN]** για να ξεκινήσετε μια κανονική σάρωση ή μια σάρωση προτεραιότητας.
  - Το "SCAN 16" εμφανίζεται σε σάρωση προτεραιότητας, και το "SCAN" εμφανίζεται σε κανονική σάρωση.
  - Όταν λαμβάνεται ένα σήμα, η σάρωση διακόπτεται έως ότου εξαφανιστεί το σήμα ή συνεχίζεται μετά από 5 δευτερόλεπτα, ανάλογα με τη ρύθμιση του χρονοδιακόπτη Scan Timer στο «Radio Settings».
  - ένας ήχος ακούγεται και το "16" αναβοσβήνει όταν ένα σήμα λαμβάνεται στο καν.16 σε σάρωση προτεραιότητας.
  - Πατήστε **[Y][Z]** για να αλλάξετε την κατεύθυνση σάρωσης.
3. Για παύση της σάρωσης, πατήστε ξανά το **[SCAN]**.

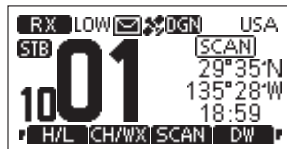

## ΔΙΠΛΗ/ΤΡΙΠΛΗ ΑΚΡΟΑΣΗ

### ■ Περιγραφή

Ο πομποδέκτης διαθέτει διπλή και τριπλή παρακολούθηση. Η διπλή λαμβάνει το κανάλι 16 όσο λαμβάνετε και ένα άλλο κανάλι.

Η τριπλή λαμβάνει το κανάλι 16 και το κανάλι κλήσης, αλλά και ένα άλλο κανάλι παράλληλα.

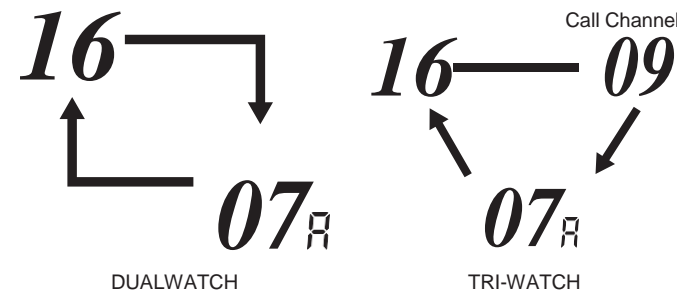

### ■ Χειρισμός

1. Πατήστε το **[DW]** για να ξεκινήσετε τη διπλή ή την τριπλή παρακολούθηση.
  - Το "DW 16" εμφανίζεται κατά τη διπλή παρακολούθηση, ενώ το "TW 16" εμφανίζεται κατά την τριπλή.
  - Ένας τόνος ηχεί όταν ένα σήμα λαμβάνεται στο κανάλι 16.
  - Η τριπλή παρακολούθηση μετατρέπεται σε διπλή όταν ένα σήμα λαμβάνεται στο κανάλι κλήσης.
2. Πατήστε ξανά το **[DW]** για να ακυρώσετε τη διπλή ή την τριπλή παρακολούθηση.



## ΛΕΙΤΟΥΡΓΙΑ DSC

### ■ Προγραμματισμός κωδικού MMSI

Ο 9ψήφιος κωδικός MMSI (Maritime Mobile Service Identity: DSC self ID) μπορεί να προγραμματιστεί από λογισμικό υπολογιστή και να ρυθμιστεί χειροκίνητα στον πομποδέκτη.

1. Κρατήστε πατημένο το **[PWR]** για ενεργοποίηση.
  - Ακούγονται τρεις σύντομοι τόνοι. Εμφανίζεται το «Push **[OK]** to Register your MMSI» στην οθόνη.
2. Πατήστε **[OK]** για ρύθμιση του κώδικα MMSI.
  - Κατά τη εγκατάσταση, πατήστε **[BACK]** για να παραλείψετε τη ρύθμιση και να επιστρέψετε στην κανονική λειτουργία χωρίς να μπορείτε να πραγματοποιήσετε κλήση DSC.
3. Εισάγετε τον κώδικα MMSI:
  - Πατήστε **[A][B]** για επιλογή του επιθυμητού ψηφίου.
  - Πατήστε **[OK]** για εισαγωγή του ψηφίου.
  - Επιλέξτε “←” or “→”, ή περιστρέψτε το **[DIAL]** για μετακίνηση του κέρσορα, και πατήστε **[OK]**.

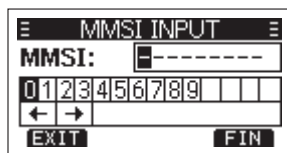

4. Επαναλάβετε το 3<sup>ο</sup> βήμα και για τα 9 ψηφία.
5. Αφότου εισαχθούν και τα 9 ψηφία, πατήστε το **[FIN]** για να ορίσετε τον κώδικα.

6. Εισάγετε ξανά τον κώδικα MMSI για επιβεβαίωση.

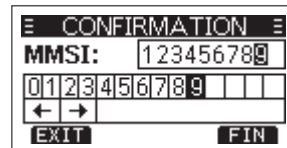

7. Επαναλάβετε τα βήματα 3, 4 και 5 όπως παραπάνω.
  - Όταν ο κώδικας MMSI εισαχθεί επιτυχώς, εμφανίζεται το “MMSI Successfully Registered” όπως παρακάτω.
  - Μετά τη ρύθμιση, ο πομποδέκτης μπορεί να χρησιμοποιηθεί κανονικά.



### ■ Προγραμματισμός ATIS ID

Η ταυτότητα του συστήματος αυτόματης αναγνώρισης πομπού (ATIS) αποτελείται από 10 ψηφία. Μπορείτε να εισαγάγετε το ATIS ID στο στοιχείο «ATIS ID Input» στην οθόνη Μενού.

Η εισαγωγή ταυτότητας μπορεί να γίνει μόνο μία φορά. Μετά την είσοδο, μπορεί να αλλάξει μόνο από λογισμικό προγραμματισμού H/Y.

1. Πατήστε το **[MENU]** για είσοδο στο μενού.
2. Πατήστε **[Y][Z]** ή περιστρέψτε το **[DIAL]** για να επιλέξετε το “ATIS Setting”, επιλέξτε “ATIS ID Input”, και πατήστε **[OK]**. Το “ATIS ID Input” εμφανίζεται στην οθόνη.
3. Εισάγετε το ATIS ID:
  - Πατήστε **[A][B]** για να επιλέξετε τον επιθυμητό αριθμό.
  - Πατήστε **[OK]** για να εισάγετε τον επιθυμητό αριθμό.
  - Επιλέξτε “←” ή “→” για μετακίνηση του κέρσορα και πατήστε **[OK]**.

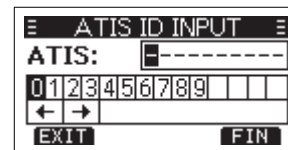

4. Επαναλάβετε το 3<sup>ο</sup> βήμα και για τα 10 ψηφία.
5. Αφότου εισαχθούν τα 10 ψηφία, πατήστε το **[FIN]** για αποθήκευση του ID.
6. Εισάγετε το ATIS ID ξανά για επιβεβαίωση.

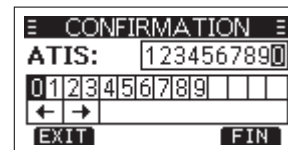

7. Επαναλάβετε τα βήματα 3, 4 και 5 όπως παραπάνω.
  - Μετά τη ρύθμιση, ο πομποδέκτης μπορεί να χρησιμοποιηθεί κανονικά.

### ■ ID Διεύθυνσης DSC

Πριν χρησιμοποιήσετε τη λειτουργία που σχετίζεται με την κλήση DSC, το DSC μπορεί να ρυθμιστεί ως εξής:

1. Πατήστε **[MENU]** για είσοδο στο μενού.
2. Πατήστε **[Y][Z]** ή περιστρέψτε το **[DIAL]** για επιλογή του “DSC Settings”.
3. Πατήστε **[OK]**, και εμφανίζεται το “DSC SETTINGS”.
4. Πατήστε **[Y][Z]** ή περιστρέψτε το **[DIAL]** για να επιλέξετε το στοιχείο του υπομενού που θέλετε να ρυθμίσετε.
  - Τα στοιχεία της ρύθμισης περιλαμβάνουν Εισαγωγή θέσης, Ατομικό αναγνωριστικό, Αναγνωριστικό ομάδας, Αυτόματο ACK, CH Auto SW, Έξοδος δεδομένων, Κατάσταση συναγερμού, CH 70 SQL Level, Self-Test, Multi-Task.
5. Πατήστε **[OK]** για είσοδο στο επόμενο μενού.
6. Πατήστε **[BACK]** ή το γρήγορο κουμπί **[BACK]** για επιστροφή στο προηγούμενο μενού. Πατήστε το γρήγορο κουμπί **[EXIT]** για επιστροφή στην αρχική οθόνη.

### D Εισαγωγή τοποθεσίας και χρόνου

Μια κλήση κινδύνου θα πρέπει να περιλαμβάνει τη θέση και την ώρα του σκάφους. Εάν δεν ληφθούν δεδομένα GPS, εισαγάγετε χειροκίνητα τη θέση και την ώρα Συντονισμένης ώρας (UTC).

- Η μη αυτόματη καταχώριση απενεργοποιείται κατά τη λήψη έγκυρων δεδομένων GPS.
- Η θέση και ο χρόνος που εισάγατε χειροκίνητα ισχύουν μόνο για 23,5 ώρες ή μέχρι να απενεργοποιήσετε τον πομποδέκτη.

1. Εμφανίστε την οθόνη “POSITION INPUT”.

2. Πατήστε **[Y][Z]/[A][B]** για να εισάγετε συντεταγμένες.

- Πατήστε **[A][B]** για να επιλέξετε αριθμό.
- Πατήστε **[OK]** για να τον εισάγετε.
- Επιλέξτε “←” ή “→”, ή περιστρέψτε το **[DIAL]** για να μετακινήσετε τον κέρσορα και πατήστε **[OK]**.
- Μετακινήστε τον κέρσορα στο “N” ή στο “S” για να επιλέξετε βόρειο ή νότιο ημισφαίριο αντίστοιχα.
- Μετακινήστε τον κέρσορα στο “W” ή στο “E” για να επιλέξετε δυτικό ή ανατολικό ημισφαίριο αντίστοιχα.

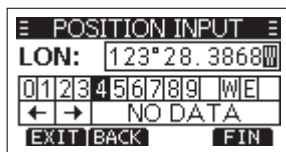
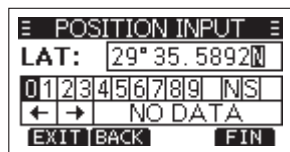

3. Αφού εισαχθεί η τοποθεσία, πατήστε **[OK]** για επιβεβαίωση.
4. Στην επεξεργασία της ώρας UTC, εισάγετέ την ως εξής:
- Πατήστε **[<]/[>]** για να επιλέξετε αριθμό.
  - Πατήστε **[OK]** για είσοδο.
  - Επιλέξτε “←” ή “→”, ή περιστρέψτε το **[DIAL]** για να μετακινήσετε τον κέρσορα και πατήστε **[OK]**.

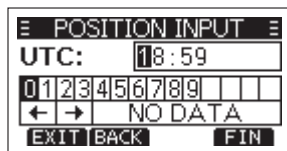

5. Πατήστε το **[FIN]** για επιβεβαίωση θέσης και ώρας.
6. Πατήστε το **[EXIT]** για επιστροφή στην αναμονή.

• Η θέση και η ώρα εμφανίζονται στην αρχική οθόνη.

## D Εισαγωγή μιας ανεξάρτητης ταυτότητας ID

Μπορείτε να εισάγετε συνολικά 60 ανεξάρτητα IDs, με ονόματα ως και 10 χαρακτήρων.

1. Εμφανίστε την οθόνη “INDIVIDUAL ID”.
  - Το “NO ID” εμφανίζεται αν δεν έχει εισαχθεί ID.
2. Πατήστε το γρήγορο κουμπί **[ADD]** και εμφανίζεται το “INDIVIDUAL ID”.

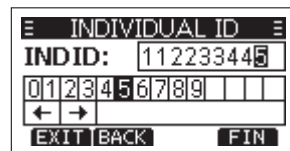

3. Εισάγετε ένα ανεξάρτητο ID:
  - Πατήστε **[<]/[>]** για να επιλέξετε αριθμό.
  - Πατήστε **[OK]** για να εισάγετε τον αριθμό.
  - Επιλέξτε “←” ή “→” για να μετακινήσετε τον κέρσορα και πατήστε **[OK]**.
    - \* Το πρώτο ψηφίο είναι ορισμένο σε “0” για ομαδικό ID.
    - \* Τα πρώτα δύο ψηφία είναι ορισμένα σε “0” για κάθε ID παράκτιου σταθμού.
4. Επαναλάβετε το 3<sup>ο</sup> βήμα και για τα 9 ψηφία.
5. Πατήστε το γρήγορο κουμπί **[FIN]** για να ξεκινήσετε την εισαγωγή του ονόματος.

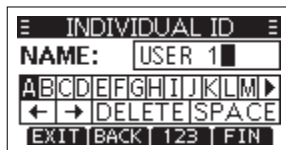

6. Εισάγετε το όνομα του ανεξάρτητου ID:

- Πατήστε **[Y][Z]/[A][B]** για να επιλέξετε χαρακτήρες.
  - Πατήστε **[OK]** για να εισάγετε χαρακτήρες.
  - Επιλέξτε “←” ή “→” για να μετακινήσετε τον κέρσορα, και πατήστε **[OK]**.
  - Πιέστε **[123]/[!#?]/[ABC]** για να επιλέξετε αριθμούς, χαρακτήρες και γράμματα.
7. Πατήστε το γρήγορο κουμπί **[FIN]** για αποθήκευση και επιστροφή στην προηγούμενη οθόνη.
- Εμφανίζεται το όνομα του ανεξάρτητου ID.

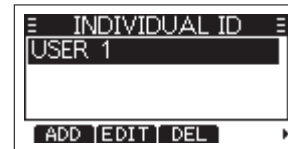

## D Εισαγωγή μιας ομαδικής ταυτότητας ID

Μπορείτε να εισάγετε συνολικά 30 ομαδικά IDs και να δώσετε ονόματα ως και 10 χαρακτήρων.

1. Εμφανίστε την οθόνη “GROUP ID”.
  - Το “NO ID” εμφανίζεται αν δεν έχει εισαχθεί ID.
2. Πατήστε το γρήγορο κουμπί **[ADD]** και εμφανίζεται το μήνυμα “GROUP ID”.

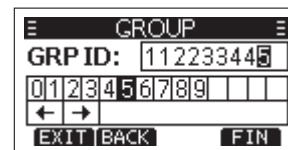

3. Εισάγετε ένα ομαδικό ID:

- Πατήστε **[A][B]** για να επιλέξετε αριθμό.
- Πατήστε **[OK]** για να εισάγετε τον επιλεγμένο αριθμό.
- Επιλέξτε “←” ή “→” για να μετακινήσετε τον κέρσορα και πατήστε **[OK]**.
  - \* Το πρώτο ψηφίο είναι ορισμένο σε “0” για ομαδικό ID.
  - \* Τα πρώτα δύο ψηφία είναι ορισμένα σε “0” για κάθε ID παράκτιου σταθμού.

4. Επαναλάβετε το 3<sup>ο</sup> βήμα και για τα 9 ψηφία.

5. Πατήστε το γρήγορο κουμπί **[FIN]** για να εισάγετε όνομα.

6. Εισάγετε όνομα ομαδικού ID:
  - Πατήστε **[Y][Z]/[A][B]** για να επιλέξετε χαρακτήρα.
  - Πατήστε **[OK]** για να εισάγετε τον χαρακτήρα.
  - Επιλέξτε “←” ή “→” για να μετακινήσετε τον κέρσορα και πατήστε **[OK]**.
  - Πιέστε **[123]/[!#?]/[ABC]** για να επιλέξετε αριθμούς, χαρακτήρες ή γράμματα.
7. Πατήστε το γρήγορο κουμπί **[FIN]** για αποθήκευση και επιστροφή στην προηγούμενη οθόνη.
  - Εμφανίζεται το όνομα του ομαδικού ID στην οθόνη.



## D Διαγραφή ενός καταχωρημένου ID

- Εμφανίστε την οθόνη "INDIVIDUAL ID" ή "GROUP ID".
- Πατήστε [**Y**][**Z**] για να επιλέξετε το ID που θέλετε να διαγράψετε και πατήστε το [**DEL**].
  - Μπορείτε να επεξεργαστείτε το ID και το όνομά του, πατώντας [**EDIT**].

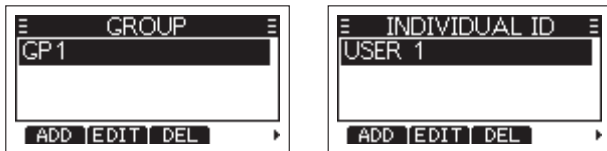

- Πατήστε [**OK**] για διαγραφή του ID, και επιστρέψτε στην προηγούμενη οθόνη.
  - Πιέστε [**CANCEL**] για ακύρωση της διαγραφής.

## D Auto Acknowledgement (Auto ACK)

Η λειτουργία Auto ACK στέλνει αυτόματα μια κλήση επιβεβαίωσης όταν ληφθεί ένα κατάλληλο αίτημα. Η αυτόματη αναγνώριση περιλαμβάνει: Individual ACK, Position ACK, Polling ACK, Test ACK. Οι αντίστοιχες επιλογές ρύθμισης λειτουργίας Acknowledgment εμφανίζονται στον ακόλουθο πίνακα:

| ACK Λειτουργία / ACK Τύπος | Aut. (Able) | Aut. (Unable) | Aut. | Χειρ. |
|----------------------------|-------------|---------------|------|-------|
| Μεμονωμ ACK                | Aut. (Able) | Aut. (Unable) |      | Χειρ. |
| Θέση ACK                   | Aut. ....   |               |      | Χειρ. |
| Παρ. ACK                   |             |               | Aut. | Χειρ. |
| Test ACK                   |             |               | Aut. | Χειρ. |

## D Αυτόματη εναλλαγή καναλιού (CH Auto SW)

Επιλέξτε εάν θα εναλλάσσεται αυτόματα ή όχι στο Κανάλι 16 ή στο καθορισμένο κανάλι, ή επιλέξτε εάν θα αλλάξετε ή θα αγνοήσετε την κλήση DSC.

- Αποδοχή:** Μετά τη λήψη μιας κλήσης DSC, ο πομποδέκτης παραμένει στο κανάλι λειτουργίας για 10 δευτερόλεπτα. Μετά από αυτό, ο πομποδέκτης μεταβαίνει αυτόματα στο κανάλι που καθορίζεται στην κλήση DSC.
- Παράβλεψη:** Μετά τη λήψη μιας κλήσης DSC, εάν δεν πατήσετε το προγραμματιζόμενο πλήκτρο [**ACPT**] σε 10 δευτερόλεπτα, ο πομποδέκτης αγνοεί την κλήση και στη συνέχεια παραμένει στο τρέχον κανάλι λειτουργίας..
- Χειροκίνηση:** Αφού λάβετε μια κλήση DSC, μπορείτε να επιλέξετε εάν θα αποδεχτείτε ή όχι τη ληφθείσα κλήση DSC.

## D Έξοδος δεδομένων

Όταν λαμβάνετε μια κλήση DSC από το σταθμό που έχει επιλεγεί σε αυτήν τη ρύθμιση, ο πομποδέκτης εξάγει τα δεδομένα DSC στη θύρα εξόδου NMEA.

- All Stations:** Από οποιοδήποτε σταθμό.
- Station List:** Από τους σταθμούς που εισάγονται ανεξάρτητα ID ή ομαδικά ID στην οθόνη Μενού.
- OFF:** Δεν εξάγει δεδομένα από την θύρα NMEA 0183.

## D Κατάσταση προειδοποίησης

Ρυθμίστε το ζυπνητήρι σε ON ή OFF για κάθε στοιχείο σχετικό με το DSC. Η προεπιλεγμένη εργοστασιακή ρύθμιση για κάθε τύπο είναι: ON.

- Safety:** Ήχος ειδοποίησης ακούγεται όταν λαμβάνεται μια κλήση Ασφαλείας DSC.
- Routine:** Ήχος ειδοποίησης ακούγεται όταν λαμβάνεται μια κλήση ρουτίνας.

- Προειδοποίηση: Ηχεί ειδοποίηση συναγερμού όταν:

- \* Δεν έχει εισαχθεί κωδικός MMSI.
- \* Τα δεδομένα θέσης δεν έχουν ληφθεί για 2 λεπτά μετά την ενεργοποίηση του πομποδέκτη.
- \* Τα ληφθέντα δεδομένα θέσης δεν έχουν ενημερωθεί για 10 λεπτά.
- \* Τα ληφθέντα δεδομένα θέσης δεν έχουν ενημερωθεί για 4 ώρες.
- \* Τα δεδομένα θέσης που εισάγατε με μη αυτόματο τρόπο δεν έχουν ενημερωθεί για 23,5 ώρες.

- Self-Terminate:** Ειδοποίηση ηχεί όταν ληφθεί διπλότυπη κλήση DSC.
- Discrete:** Ειδοποίηση ηχεί όταν ληφθεί μια κλήση χαμηλής προτεραιότητας όσο λαμβάνεται και μία κλήση υψηλής προτεραιότητας.

## D Επίπεδο φίμωσης CH 70

Προσαρμόστε το επίπεδο φίμωσης του Καναλιού 70 μεταξύ του 1 και του 10, ή ανοιχτό.

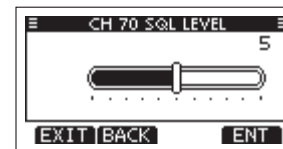

## D Αυτοδοκιμή

Η αυτοδοκιμή στέλνει σήματα DSC στο κύκλωμα λήψης AF για να συγκρίνει τα λαμβανόμενα και εκπεμπόμενα σήματα στο επίπεδο AF.

- Εμφανίστε το "SELF-TEST" στην οθόνη.
- Πατήστε το γρήγορο κουμπί [**ENT**] ή [**OK**] για εκκίνηση.
  - Όταν τα εκπεμπόμενα και τα λαμβανόμενα σήματα DSC ταιριάζουν, εμφανίζεται «OK».

- Εάν εμφανίζεται η ένδειξη "NG", αυτό σημαίνει ότι υπάρχει πρόβλημα με τουλάχιστον ένα από τα κύκλωμα εκπομπής DSC και το κύκλωμα λήψης DSC. Ο πομποδέκτης πρέπει να παραδοθεί σε αντιπρόσωπο για επισκευή.



## D Πολλαπλή Εργασία

Μπορείτε να επιλέξετε τον τύπο εργασίας για τον πομποδέκτη, ανάλογα με την προρύθμιση.

- Μονή:** Χειρίζεται μόνο μία εργασία κάθε στιγμή.
- Πολλαπλή:** Χειρίζεται ως και 7 εργασίες ανά στιγμή.

## ■ Κλήση ανάγκης

**ΠΟΤΕ μην πραγματοποιείτε κλήση κινδύνου εάν το πλοίο σας ή κάποιο άτομο δεν βρίσκεται σε κατάσταση ανάγκης. Μια κλήση κινδύνου πρέπει να γίνεται μόνο για άμεση βοήθεια.**

Θα πρέπει να σταλεί κλήση κινδύνου εάν το πλοίο ή ένα άτομο βρίσκεται σε κίνδυνο και χρειάζεται άμεση βοήθεια.

## D Περιγραφή ταχείας κλήσης κινδύνου

Όταν περιμένετε για μια αναγνώριση:

- [**CANCEL**]: Ακυρώνει την κλήση κινδύνου και μπορείτε να στείλετε μια ακυρωτική κλήση.
- [**RESEND**]: Μπορείτε να ξαναστείλετε την κλήση κινδύνου

- πατώντας **[DISTRESS]** ξανά.
- [ PAUSE ]**: Παύει την αντίστροφη μέτρηση επαναποστολής της κλήσης κινδύνου.
  - [ INFO ]**: Εμφανίζει τις πληροφορίες της απεσταλμένης κλήσης κινδύνου.

#### Αφού λάβετε μια γνωστοποίηση:

- [ STBY ]**: Κλείνει τη λειτουργία κινδύνου **[ INFO ]** στρέφει στην αρχική οθόνη.
- [ HIST ]**: Εμφανίζει το ιστορικό "DISTRESS HISTORY".
- [ INFO ]**: Εμφανίζει τις πληροφορίες **[ PAUSE ]** σας γνωστοποίησης κινδύνου.

#### D Απλή κλήση

- Επιβεβαιώστε ότι δεν λαμβάνεται καμία κλήση κινδύνου.
- Ενώ σηκώνετε το κάλυμμα του κουμπιού, πατήστε το **[DISTRESS]** για 3" μέχρι να ακούσετε τρεις βραχείς ήχους και έναν μακρύ ήχο.
  - Ο φωτισμός της οθόνης αναβοσβήνει.

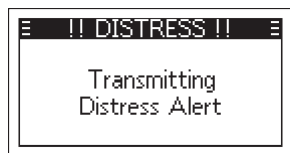
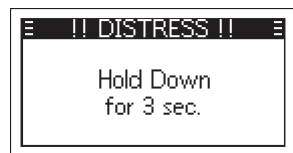
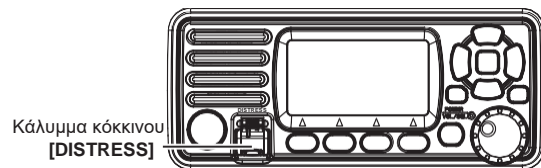

**ΣΗΜΕΙΩΣΗ:** Όταν ο πομποδέκτης δεν λαμβάνει δεδομένα τοποθεσίας, τα αποθηκευμένα δεδομένα θα χρησιμοποιηθούν για κλήσεις κινδύνου.

- Μετά την αποστολή, περιμένοντας για αναγνώριση εμφανίζεται το "Waiting for ACK" στην οθόνη.
  - Η κλήση κινδύνου αποστέλλεται αυτόματα κάθε 3,5~4,5 λεπτά, έως ότου ληφθεί μια επιβεβαίωση ή σταλεί μια κλήση ακύρωσης κινδύνου.
  - Πατήστε το **[ RESEND ]** για να ξαναστείλετε χειροκίνητα την κλήση κινδύνου.
  - Πατήστε **[A]\[B]**, και πατήστε το **[ INFO ]** για να εμφανίσετε τις πληροφορίες των κλήσεων κινδύνου που έχετε στείλει.
  - Πατήστε **[A]\[B]**, και πατήστε το **[ PAUSE ]** για να παύσετε την αντίστροφη μέτρηση ως την επόμενη κλήση κινδύνου. Πατήστε **[ RESUME COUNTDOWN ]** για να επαναφέρετε την αντίστροφη μέτρηση
- Όταν λαμβάνετε μια αναγνώριση και ηχεί μια ειδοποίηση, πατήστε **[ ALARM OFF ]** για να απενεργοποιηθεί.
- Κρατήστε το **[PTT]**, και μιλήστε για την κατάστασή σας.
- After you have finished your conversation, then press **[ CANCEL ]** to return to the operating screen.

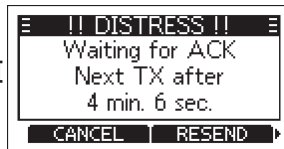

#### Μια προκαθορισμένη κλήση κινδύνου περιλαμβάνει:

- Φύση του κινδύνου: Απροσδιόριστος κίνδυνος.
- Πληροφορίες θέσης: Η τελευταία θέση (GPS ή χειροκίνητη) που έχει κρατηθεί για 23.5 ώρες, ή μέχρι την απενεργοποίηση του πομποδέκτη.

#### D Κανονική κλήση

Επιλέξτε τη φύση της κλήσης κινδύνου με την κανονική κλήση κινδύνου.

- Πατήστε το γρήγορο κουμπί **[ DIST CALL ]** ή **[ DTRS ]**, και εμφανίζεται το "DISTRESS".
- Πατήστε **[OK]** ή το γρήγορο κουμπί **[ ENT ]** για τη λειτουργία επιλογής φύσης κινδύνου.
- Πατήστε **[Y]\[Z]** ή περιστρέψτε το **[DIAL]** για να επιλέξετε τη φύση του κινδύνου, και πατήστε **[OK]** ή το **[ ENT ]**.
  - Αν δεν ληφθούν δεδομένα GPS, πατήστε **[Y]\[Z]** ή περιστρέψτε το **[DIAL]** για επιλογή θέσης "Position", και έπειτα εισάγετε γεωγραφικό μήκος, πλάτος και ώρα UTC.

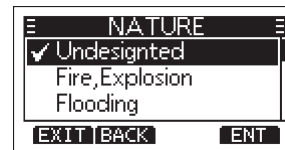

- Η φύση του κινδύνου περιλαμβάνει Απροσδιόριστη Πυρκαγιά, Έκρηξη, Πλημμύρα, Σύγκρουση, Γείωση, Ανατροπή, Βύθιση, Ακυβερνησία, Εγκατάλειψη, Πειρατεία, Άνθρωπο στη θάλασσα.

- Ενώ σηκώνετε το κάλυμμα του κουμπιού, κρατήστε πατημένο το **[DISTRESS]** για 3 δευτερόλεπτα μέχρι να ακούσετε τρεις βραχείς ήχους και έναν μακρύ.
  - Ο φωτισμός της οθόνης αναβοσβήνει.

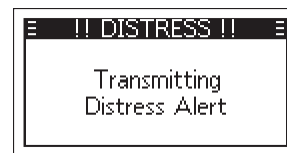
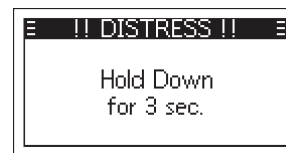

- Μετά την αποστολή, περιμένοντας για αναγνώριση, εμφανίζεται το "Waiting for ACK" στην οθόνη.

- Η κλήση κινδύνου αποστέλλεται αυτόματα κάθε 3,5~4,5 λεπτά, έως ότου ληφθεί μια επιβεβαίωση ή σταλεί μια κλήση ακύρωσης κινδύνου.
- Πατήστε το **[ RESEND ]** για να ξαναστείλετε χειροκίνητα την κλήση κινδύνου.
- Πατήστε **[A]\[B]**, και πατήστε το **[ INFO ]** για να εμφανίσετε την πληροφορία της απεσταλμένης κλήσης κινδύνου.
- Πατήστε **[A]\[B]**, και πατήστε το **[ PAUSE ]** για να παύσετε την αντίστροφη μέτρηση ως την επόμενη κλήση κινδύνου. Πατήστε **[ RESUME COUNTDOWN ]** για επαναφορά.

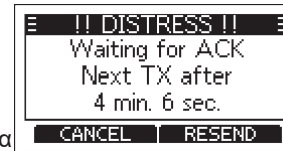

- Όταν λαμβάνετε μια αναγνώριση, ηχεί μια ειδοποίηση. Πατήστε **[ ALARM OFF ]** για να απενεργοποιήσετε την ειδοποίηση και πατήστε το **[PTT]** για επικοινωνία.



#### Μια προεπιλεγμένη κλήση κινδύνου περιλαμβάνει:

- Φύση κινδύνου: Επιλέξτε όπως στο 2<sup>ο</sup> βήμα.
- Πληροφορίες τοποθεσίας: Η τελευταία θέση (GPS ή χειροκίνητη) που

έχει κρατηθεί για 23.5 ώρες, ή μέχρι την απενεργοποίηση του πομποδέκτη.

## D Ακυρωτική κλήση κινδύνου

Εάν πραγματοποιήσατε κατά λάθος μια κλήση κινδύνου ή μια εσφαλμένη κλήση κινδύνου, στείλτε μια κλήση Ακύρωσης κινδύνου για να ακυρώσετε την κλήση το συντομότερο δυνατό. Ενώ περιμένετε μια κλήση επιβεβαίωσης, βεβαιωθείτε ότι έχετε αναφέρει τον σκοπό της ακύρωσης.

1. Όσο περιμένετε την κλήση επιβεβαίωσης, πατήστε το γρήγορο κουμπί [ **CANCEL** ].

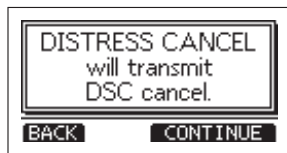

2. Πατήστε [ **CONTINUE** ], για να στείλετε κλήση ακύρωσης.
3. Το κανάλι 16 είναι αυτόματα επιλεγμένο.
4. Πιέστε το [ **PTT** ] για αναφορά του λόγου ακύρωσης.
  - Μπορείτε να εμφανίσετε τη διατύπωση της ακύρωσης πατώντας [ **Z** ].

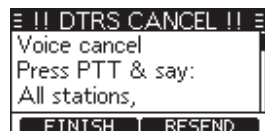
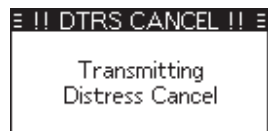

5. Μετά την επικοινωνία, πατήστε [ **FINISH** ].

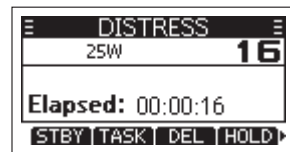

6. Πατήστε το [ **STBY** ] για να λήξετε την κλήση ακύρωσης κινδύνου, επιστρέφοντας στην αρχική οθόνη.

## D Λήψη κλήσεων DSC (Κινδύνου)

Ο πομποδέκτης λαμβάνει κλήσεις κινδύνου, κλήσεις επιβεβαίωσης κινδύνου και κλήσεις ακύρωσης κινδύνου. Τα ακόλουθα βήματα περιγράφονται χρησιμοποιώντας ένα παράδειγμα λήψης κλήσης κινδύνου.

Όταν λαμβάνεται μια κλήση κινδύνου:

- Η ειδοποίηση κινδύνου ηχεί μέχρι να την απενεργοποιήσετε.
- Εμφανίζεται το "RCVD DISTRESS" και ο φωτισμός της οθόνης αναβοσβήνει.

1. Πατήστε το [ **ALARM OFF** ] για να απενεργοποιήσετε την ειδοποίηση.

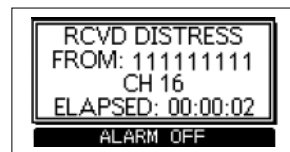

2. Πατήστε το γρήγορο κουμπί κάτω από την προβλεπόμενη λειτουργία.



- ⇒ **Αγνόηση [IGN]**
  - Αγνοήστε την κλήση και επιστρέψτε στην αρχική οθόνη.
  - Η κλήση αποθηκεύεται στο DSC Log.
  - " " αναβοσβήνει συνεχώς μέχρι να εμφανιστεί το μήνυμα της κλήσης.
- ⇒ **Παύση [PAUSE]**
  - [ **PAUSE** ] δεν εμφανίζεται αν το "CH Auto SW" έχει οριστεί ως «χειροκίνητο».
  - Παύστε την αντίστροφη μέτρηση μέχρι το κανάλι να επιλεγεί αυτόματα.
  - Επιλέξτε το [ **RESUME** ] για επαναφορά της μέτρησης.
  - Η κλήση αποθηκεύεται στο DSC Log.
- ⇒ **Αποδοχή [ACPT]**
  - Αποδεχτείτε την κλήση.
  - Το κανάλι 16 είναι αυτόματα επιλεγμένο.
  - Η ακρόαση του καναλιού 16 ως παρακτίου σταθμού ίσως χρειαστεί βοήθεια.
  - Αφότου επιλεγεί το κανάλι 16, επιλέξτε την επόμενη ενέργεια πατώντας το κουμπί κάτω από τις εξής επιλογές.
- ⇒ **Επιστροφή [EXIT]**
  - Επιστρέφει στην αρχική οθόνη.
- ⇒ **Ιστορικό [HIST]**
  - Εμφανίζει το ιστορικό κλήσεων κινδύνου.
- ⇒ **Πληροφορίες [INFO]**
  - Εμφανίζει τις πληροφορίες μιας κλήσης κινδύνου.

## ■ Επιλεκτική Κλήση

Η επιλεκτική κλήση σας δίνει τη δυνατότητα να στείλετε ένα σήμα DSC μόνο σε έναν συγκεκριμένο σταθμό.

## D Αποστολή μιας επιλεκτικής κλήσης

1. Πατήστε το [ **DSC CALL** ] και θα εμφανιστεί το "OTHER DSC"
  1. στην οθόνη.

**ΣΗΜΕΙΩΣΗ:** Μπορείτε επίσης να εμφανίσετε το "OTHER DSC" επιλέγοντας το στοιχείο "DSC Call" στο Μενού.

2. Επιλέξτε "Type" και πατήστε [ **OK** ].
3. Επιλέξτε "Individual", και πατήστε [ **OK** ] ή το [ **ENT** ].
  - Επιστρέψτε στην οθόνη "OTHER DSC".
4. Επιλέξτε "Address", και πατήστε [ **OK** ] ή το [ **ENT** ]. Επιλέξτε τον σταθμό που θα στείλετε την ανεξάρτητη κλήση και πατήστε [ **OK** ] ή το [ **ENT** ].
  - Επιστρέψτε στην οθόνη "OTHER DSC".

**ΣΗΜΕΙΩΣΗ:** Μπορείτε επίσης να επιλέξετε "Manual Input" για να επιλέξετε χειροκίνητα τον σταθμό-στόχο.

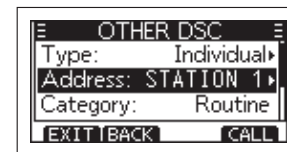

5. Επιλέξτε "Channel" και πατήστε [ **OK** ] ή το [ **ENT** ].
6. Επιλέξτε κανάλι για εκχώρηση και πατήστε [ **OK** ] ή το [ **ENT** ].

- Τα καταχωρημένα κανάλια είναι προεπιλεγμένα.

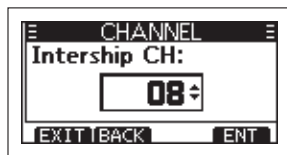

7. Πατήστε το [ **CALL** ] για αποστολή της ανεξάρτητης κλήσης.
  - Εμφανίζεται το “Transmitting Individual Call” και έπειτα εμφανίζεται το “Waiting for ACK”.

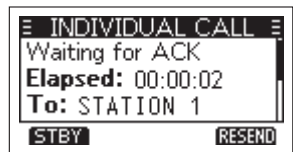
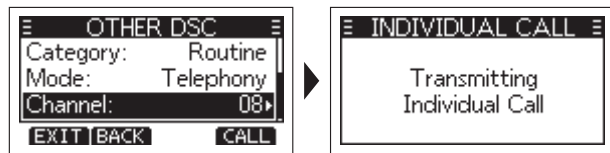

8. Όταν λαμβάνετε μια επιβεβαίωση, μια ειδοποίηση ηχεί, και στην οθόνη προβάλλονται τα εξής:



Πατήστε το [ **ALARM OFF** ] για να απενεργοποιήσετε την ειδοποίηση και το κανάλι που έχει καταχωρηθεί σε παραπάνω βήμα επιλέγεται αυτόματα.

Αν ο σταθμός που έχει κληθεί δεν μπορεί να χρησιμοποιήσει το κανάλι που έχετε επιλέξει, τότε έχει επιλεγεί άλλο κανάλι.

- Κρατήστε το [ **PTT** ] για να επικοινωνήσετε. Όταν λαμβάνετε μια επιβεβαίωση “Unable to comply”, μια ειδοποίηση ηχεί και οι πληροφορίες της εμφανίζονται. Πατήστε [ **STBY** ], και μετά [ **OK** ] για επιστροφή στην αρχική οθόνη.

9. Μετά την επικοινωνία, πατήστε το [ **EXIT** ] για να επιστρέψετε στην αρχική οθόνη.

## D Αποστολή μιας ανεξάρτητης επιβεβαίωσης

Όταν λάβετε μια μεμονωμένη κλήση για να στείλετε επιβεβαίωση στον σταθμό, επιλέξτε “Able to Comply”, “Propose New CH” ή “Unable to Comply”.

1. Ενώ λαμβάνεται μια μεμονωμένη κλήση, ηχεί μια ειδοποίηση και εμφανίζεται η παρακάτω οθόνη. Πατήστε [ **ALARM OFF** ] για απενεργοποίηση.



2. Πατήστε το [ **ACPT** ], και θα εμφανιστεί η κατηγορία επιβεβαίωσης.
  - Αν θέλετε να στείλετε μια επιβεβαίωση κατευθείαν, πατήστε [ **ABLE** ].
  - Αν δεν μπορείτε να επικοινωνήσετε και θέλετε να επιστρέψετε στην αρχική οθόνη, πατήστε [ **IGN** ].

ψετε στην αρχική οθόνη, πατήστε [ **IGN** ].

3. Πατήστε [ **ABLE** ] [ **UNABLE** ] [ **NEWCH** ] για να επιλέξετε τον τύπο της επιβεβαίωσης.



- **ABLE** (Με δυνατότητα συμμόρφωσης): Στέλνει μια κλήση επιβεβαίωσης χωρίς καμία αλλαγή.
- **UNABLE** (Χωρίς δυνατότητα συμμόρφωσης): Στέλνει μια κλήση επιβεβαίωσης αλλά δεν μπορεί να επικοινωνήσει.
- **NEWCH** (Πρόταση νέου καναλιού): Επικοινωνεί αλλά προτείνει ένα άλλο κανάλι. Ορίστε το κανάλι πατώντας [ **Y** ] ή [ **Z** ] (Παράδειγμα: Κανάλι 68).

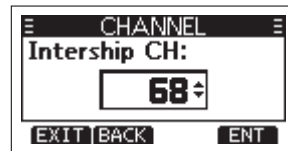

4. Πατήστε το [ **CALL** ] για να στείλετε κλήση επιβεβαίωσης.

## D Λήψη μιας μεμονωμένης κλήσης

Όταν λάβετε μια μεμονωμένη κλήση:

- Μια ειδοποίηση ηχεί.
- Εμφανίζεται το μήνυμα “RCVD INDIVIDUAL”.

1. Πατήστε [ **ALARM OFF** ] για απενεργοποίηση.



2. Πατήστε το γρήγορο κουμπί για την επόμενη λειτουργία.



- ⇒ Πατήστε [ **IGN** ]: Αγνοεί όλες τις κλήσεις και επιστρέφει στην αρχική οθόνη.
  - “☒” αναβοσβήνει συνεχόμενα όταν εμφανίζεται το μήνυμα της κλήσης.
  - Η κλήση αποθηκεύεται στο DSC Log.
- ⇒ Πατήστε [ **ABLE** ]: Είναι σε θέση να αναγνωριστεί και στέλνει επιβεβαίωση κατευθείαν.
  - Το καταχωρισμένο κανάλι επιλέγεται αυτόματα.
  - Μετά την αποστολή πατήστε [ **RESEND** ] για επανάληψη.
  - Η κλήση αποθηκεύεται στο DSC Log.
- ⇒ Πατήστε [ **ACPT** ]: Αποδοχή της κλήσης.
  - Το καταχωρισμένο κανάλι επιλέγεται αυτόματα.
  - Η κλήση αποθηκεύεται στο DSC Log.
  - Εμφανίζονται οι πληροφορίες της κλήσης που ελήφθη.
  - Πιέστε το γρήγορο κουμπί για να επιλέξετε τύπο επιβεβαίωσης.

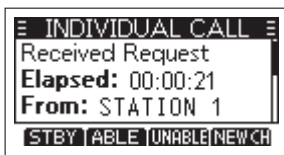

**ABLE (Με Δυνατότητα συμμόρφωσης):** Στέλνει μια κλήση επιβεβαίωσης χωρίς αλλαγές.

**UNABLE (Χωρίς δυνατότητα συμμόρφωσης):** Sends an Acknowledgement call but cannot communicate.

**NEWCH (Πρόταση νέου καναλιού):** Μπορεί να επικοινωνήσει αλλά προτείνει άλλο κανάλι. Ορίστε το κανάλι πατώντας [**Y**] ή [**Z**].

**ΣΗΜΕΙΩΣΗ:** Εάν η λειτουργία Auto ACK έχει ρυθμιστεί σε "Auto (Unable)", η επιβεβαίωση "Unable to Comply" αποστέλλεται αυτόματα στον καλούντα σταθμό όταν λαμβάνεται η κλήση. Αυτή η λειτουργία έχει οριστεί σε "Auto (Able)" από προεπιλογή.

## ■ Ομαδική κλήση

Μια ομαδική κλήση σάς δίνει τη δυνατότητα να στείλετε μια κλήση DSC μόνο σε μια συγκεκριμένη ομάδα. Ένας στόλος αντιστοιχεί σε έναν κωδικό αναγνώρισης ομαδικής κλήσης και ολόκληρος ο στόλος θα καλείται όταν καλεί η ομάδα.

### D Αποστολή μιας ομαδικής κλήσης

Μπορείτε να στείλετε μια ομαδική κλήση σε μια προκαταχωρισμένη ομαδική διεύθυνση ή να εισαγάγετε μη αυτόματα τη διεύθυνση πριν την αποστολή.

1. Πατήστε [**DSC CALL**], και θα εμφανιστεί το "OTHER DSC" στην οθόνη.

**ΣΗΜΕΙΩΣΗ:** Μπορείτε επίσης να εμφανίσετε την οθόνη "OTHER DSC" επιλέγοντας το στοιχείο "DSC Call" στην οθόνη Μενού.

- Επιλέξτε "Type", πατήστε [**OK**] και εμφανίζεται το "MESSAGE TYPE" στην οθόνη.
- Επιλέξτε "Group" και πατήστε [**OK**] ή το [**ENT**].
  - Επιστρέψτε στην οθόνη "OTHER DSC".



- Επιλέξτε "Address" και πατήστε [**OK**].
- Επιλέξτε την ομάδα στην οποία θέλετε να στείλετε την κλήση και πατήστε [**OK**].

**ΣΗΜΕΙΩΣΗ:** Μπορείτε επίσης να επιλέξετε "Μη αυτόματη εισαγωγή" για να εισαγάγετε χειροκίνητα την ομάδα στόχου.

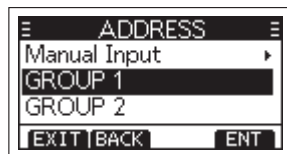

- Επιλέξτε "Channel" και πατήστε [**OK**].
- Επιλέξτε ένα κανάλι για καταχώριση, και πατήστε [**OK**] ή το [**ENT**].
  - Τα καταχωρισμένα κανάλια είναι προκαθορισμένα.



8. Πατήστε το [**CALL**] για να στείλετε την ομαδική κλήση.

• Εμφανίζεται το "Transmitting Group Call" και επιλέγεται αυτόματα το καταχωρισμένο κανάλι.

**ΣΗΜΕΙΩΣΗ:** Εάν το κανάλι 70 είναι κατειλημμένο, ο πομποδέκτης παραμένει σε αναμονή μέχρι το κανάλι να γίνει καθαρό.

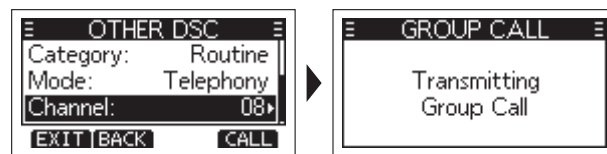

9. Κρατήστε πατημένο το [**PTT**] για να επικοινωνήσετε.

### D Λήψη μιας ομαδικής κλήσης

Όταν λαμβάνεται μια ομαδική κλήση:

- Μια ειδοποίηση ηχεί για 2 λεπτά.
- Εμφανίζεται το "RCVD GROUP CALL".

- Πατήστε το [**ALARM OFF**] για να απενεργοποιήσετε την ειδοποίηση.
  - Το κανάλι που έχει καταχωριστεί από αυτόν που καλεί είναι αυτόματα επιλεγμένο μετά από 10 δευτερόλεπτα.
- Πατήστε το γρήγορο κουμπί για την επόμενη λειτουργία.

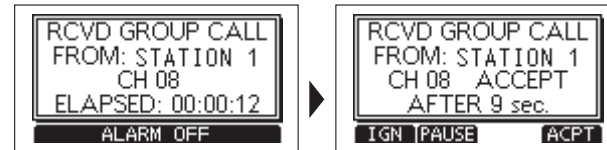

⇒ Πατώντας [**IGN**]: Αγνοεί τις κλήσεις και επιστρέφει στην αρχική οθόνη.

Το "☒" αναβοσβήνει συνεχώς μέχρι να εμφανιστεί το μήνυμα της κλήσης.

• Η κλήση αποθηκεύεται στο DSC Log.

⇒ Πατώντας [**PAUSE**]: Παύει την αντίστροφη μέτρηση μέχρι να επιλεγεί αυτόματα το καταχωρισμένο κανάλι.

**ΣΗΜΕΙΩΣΗ:** Το [**PAUSE**] δεν εμφανίζεται αν η αυτόματη εναλλαγή καναλιού έχει οριστεί σε Χειροκίνητη.

• Επιλέξτε [**RESUME**] για να επαναφέρετε την αντίστροφη μέτρηση.

• Η κλήση αποθηκεύεται στο DSC Log.

⇒ Πατήστε [**ACPT**]: Αποδοχή της κλήσης

• Το καταχωρισμένο κανάλι επιλέγεται αυτόματα.

⇒ Πατώντας [**STBY**]: Κλείνει την ομαδική κλήση και επιστρέφει στην αρχική οθόνη.

⇒ Πατώντας [**INFO**]: Εμφανίζονται οι πληροφορίες του παραλήπτη.

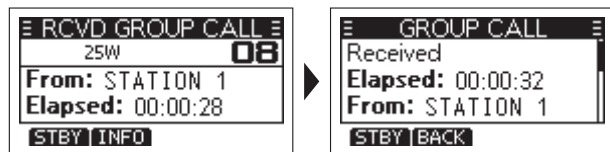

## ■ Κλήση όλων των πλοίων

Η κλήση προς όλα τα πλοία διαβιβάζει ένα μήνυμα σε όλα τα πλοία που βρίσκονται σε εμβέλεια.

### D Αποστολή κλήσης προς όλα τα πλοία

1. Πατήστε το [ **DSC CALL** ], και εμφανίζεται το "OTHER DSC".

**ΣΗΜΕΙΩΣΗ:** Μπορείτε επίσης να εμφανίσετε την οθόνη "OTHER DSC" επιλέγοντας το στοιχείο "DSC Call" στην οθόνη Μενού.

2. Επιλέξτε τύπο, πατήστε [ **OK** ] και εμφανίζεται το "MESSAGE TYPE" στην οθόνη.
3. Επιλέξτε "All Ships", και πατήστε [ **OK** ] ή το [ **ENT** ].
  - Επιστρέψτε στην οθόνη "OTHER DSC".

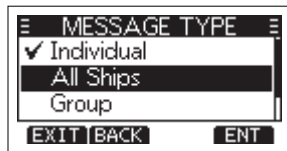

4. Επιλέξτε κατηγορία και πατήστε [ **OK** ].
5. Επιλέξτε την κατηγορία της κλήσης και πατήστε [ **OK** ] ή

[ **ENT** ].

6. Επιλέξτε κανάλι και πατήστε [ **OK** ].
7. Επιλέξτε ένα κανάλι προς καταχώριση, και πατήστε [ **OK** ] ή το [ **ENT** ].
  - Τα καταχωρισμένα κανάλια είναι ήδη προεπιλεγμένα.

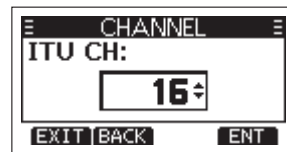

8. Πατήστε το [ **CALL** ] για να στείλετε κλήση προς όλα τα πλοία. Εμφανίζεται το "Transmitting All Ships Call" και το καταχωρισμένο κανάλι επιλέγεται αυτόματα.

**ΣΗΜΕΙΩΣΗ:** Αν το κανάλι 70 είναι απασχολημένο, ο πομποδέκτης βρίσκεται σε αναμονή μέχρι να απελευθερωθεί.

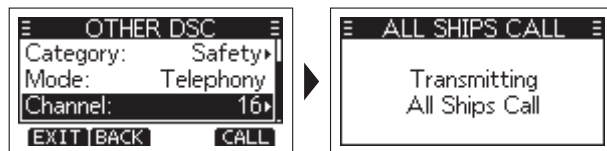

9. Κρατήστε το [ **PTT** ] για να επικοινωνήσετε.

### D Λήψη κλήσης προς όλα τα πλοία

Όταν ληφθεί μια κλήση προς όλα τα πλοία:

- Μια ειδοποίηση ηχεί
- Εμφανίζεται το "RCVD ALL SHIPS CALL"

1. Πατήστε το [ **ALARM OFF** ] για απενεργοποίηση της ειδοποίησης. Το κανάλι που έχει εκχωρηθεί από τον καλούντα επιλέγεται αυτόματα μετά από 10 δευτερόλεπτα από προεπιλογή. Πατήστε το γρήγορο κουμπί για την επόμενη ενέργεια.

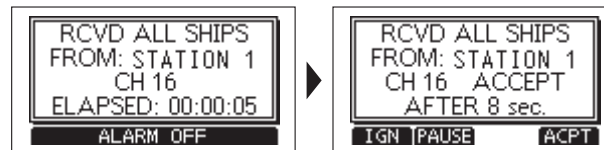

- ⇒ Πατώντας [ **IGN** ]: Αγνοεί την κλήση και επιστρέφει στην αρχική οθόνη.
  - Η κλήση αποθηκεύεται στο DSC Log.
  - " " αναβοσβήνει συνεχώς μέχρι να εμφανίσετε το μήνυμα.
- ⇒ Πατώντας [ **PAUSE** ]: Παύει την αντίστροφη μέτρηση μέχρι το καταχωρισμένο κανάλι να επιλεγεί αυτόματα.

**ΣΗΜ:** Το [ **PAUSE** ] δεν εμφανίζεται αν το "CH Auto SW" είναι ορισμένο ως «χειροκίνητο».

- ⇒ Πιέστε [ **ACPT** ]: Αποδέχεται την κλήση.
  - Το καταχωρισμένο κανάλι επιλέγεται αυτόματα.
  - Η κλήση αποθηκεύεται στο DSC Log.

Πατώντας [ **STBY** ]: Κλείνει την κλήση προς όλα τα πλοία και επιστρέφει στην αρχική οθόνη.

Πατώντας [ **INFO** ]: Εμφανίζονται οι πληροφορίες της κλήσης.

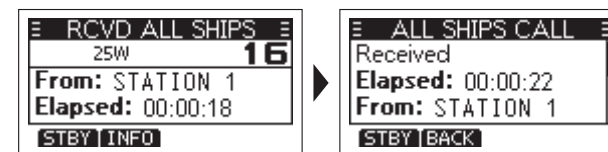

## ■ Κλήση αίτησης θέσης / Κλήση ελέγχου παρουσίας

Όταν θέλετε να μάθετε πληροφορίες για την τρέχουσα τοποθεσία πλοίου, μπορείτε να στείλετε μια κλήση αίτησης θέσης.

### D Αποστολή κλήσης αίτησης θέσης/ αίτησης ελέγχου παρουσίας

1. Πατήστε το [ **DSC CALL** ], και θα εμφανιστεί το "OTHER DSC" στην οθόνη.

**ΣΗΜΕΙΩΣΗ:** Μπορείτε επίσης να εμφανίσετε το "OTHER DSC" επιλέγοντας το "DSC Call" από το μενού.

2. Επιλέξτε "Type", πατήστε [ **OK** ], και εμφανίζεται το "MESSAGE TYPE" στην οθόνη.
3. Επιλέξτε "Θέση", πατήστε [ **OK** ] ή το [ **ENT** ]. DSC" screen. Ο τύπος μηνύματος έχει επιλεγεί και επιστρέφει στο «OTHER DSC»



4. Επιλέξτε "Address" και πατήστε [OK].
5. Επιλέξτε παραλήπτη της κλήσης αίτησης και πατήστε [OK] ή το γρήγορο κουμπί [ENT].

**ΣΗΜΕΙΩΣΗ:** Μπορείτε να επιλέξετε «Χειροκίνητη εισαγωγή» για να επιλέξετε χειροκίνητα το ID του παραλήπτη.

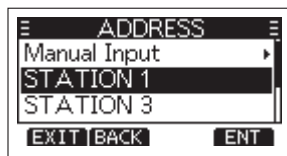

6. Πατήστε [CALL] για αποστολή της κλήσης αίτησης θέσης.
  - Εμφανίζεται το "Transmitting Position Request" και ο καταχωρισμένος σταθμός επιλέγεται αυτόματα.

**ΣΗΜΕΙΩΣΗ:** Αν το κανάλι 70 είναι απασχολημένο, ο πομποδέκτης παραμένει σε αυτό μέχρι να μείνει κενό.

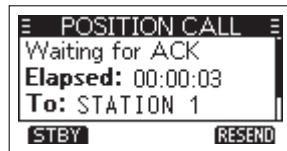
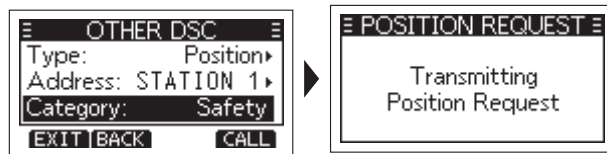

7. Όταν ληφθεί μια Απάντηση θέσης:
  - Μια ειδοποίηση ηχεί.



8. Πατήστε το [ALARM OFF] για να απενεργοποιήσετε την ειδοποίηση.
9. Πατήστε το [CLOSE], και οι ληφθείσες πληροφορίες εμφανίζονται.
10. Πατήστε [Y]/[Z] για να περιηγηθείτε στην οθόνη και να ελέγξετε τη θέση του στόχου.
11. Πατήστε το [STBY], και μετά [OK] για να επιστρέψετε στην αρχική οθόνη.

## D Λήψη κλήσης αίτησης θέσης / κλήσης ελέγχου παρουσίας

Όταν ληφθεί μια κλήση αίτησης θέσης:

- Μια ειδοποίηση ηχεί για 2 λεπτά.
- Εμφανίζεται το "RCVD POS REQUEST"

1. Πατήστε το γρήγορο κουμπί [ALARM OFF] για απενεργοποίηση της ειδοποίησης.
2. Πατήστε το γρήγορο κουμπί για την επόμενη ενέργεια.



- ⇒ **Με το [IGN]:** Αγνοείται η κλήση και επανέρχεται η αρχική οθόνη.
  - Η κλήση αποθηκεύεται στο DSC Log.
  - "☑" αναβοσβήνει συνεχώς μέχρι να εμφανιστεί το μήνυμα.
- ⇒ **Με το [ABLE]:** Στέλνει επιβεβαίωση για δυνατότητα συμμόρφωσης.
  - Η κλήση αποθηκεύεται στο DSC Log.
- ⇒ **Με το [UNABLE]:** Στέλνει την επιβεβαίωση για μη δυνατότητα συμμόρφωσης.
  - Εμφανίζει τις πληροφορίες επιβεβαίωσης και πατώντας [EXIT] γίνεται επιστροφή στην αρχική οθόνη.
  - Η κλήση αποθηκεύεται στο DSC Log.
- ⇒ **Με το [ACPT]:** Γίνεται αποδοχή της κλήσης.
  - Οι πληροφορίες του αποδέκτη εμφανίζονται.

- Η κλήση αποθηκεύεται στο DSC Log.
- Πατήστε [ABLE] ή [UNABLE], και πατήστε [CALL] για να στείλετε απαντητική κλήση θέσης.



### ΣΗΜΕΙΩΣΗ:

- Εάν η λειτουργία Auto ACK στις Ρυθμίσεις DSC έχει οριστεί σε "Auto", η απάντηση θέσης αποστέλλεται αυτόματα.
- Ωστόσο, ακόμα κι αν η λειτουργία Auto ACK έχει ρυθμιστεί σε "Manual", μετά τη λήψη μιας επιβεβαίωσης κινδύνου ή κατά τη διαδικασία κλήσης ακύρωσης κινδύνου, η απάντηση θέσης αποστέλλεται αυτόματα.

## D Αποστολή απαντητικής κλήσης θέσης

Αποστολή κλήσης απάντησης θέσης όταν ληφθεί μια κλήση Αίτησης Θέσης. Εάν η λειτουργία Auto ACK στις Ρυθμίσεις DSC έχει οριστεί σε "Auto", η επιβεβαίωση αποστέλλεται αυτόματα.

1. Όσο μια κλήση αίτησης θέσης λαμβάνεται, πατήστε [ALARM OFF] για απενεργοποίηση της ειδοποίησης.

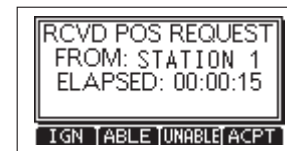

2. Πατώντας [ **ACPT** ], εμφανίζονται οι πληροφορίες του παραλήπτη.



3. Πατήστε [ **ABLE** ] για να στείλετε επιβεβαίωση δυνατότητας συμμόρφωσης, ή το [ **UNABLE** ] για να στείλετε επιβεβαίωση μη δυνατότητας συμμόρφωσης.

**ΣΗΜΕΙΩΣΗ:** Εάν δεν ληφθεί έγκυρη θέση GPS, μπορείτε να εισάγετε χειροκίνητα τη θέση και την ώρα στη "Θέση. Ανατρέξτε στο «Εισαγωγή θέσης & ώρας» για λεπτομέρειες.

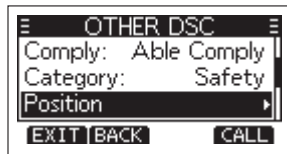

4. Πατήστε [ **CALL** ] για αποστολή κλήσης αίτησης θέσης.

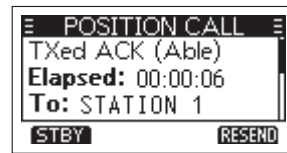
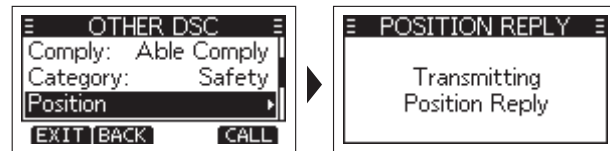

5. Πατήστε [ **STBY** ], και έπειτα [ **OK** ] για επιστροφή στην αρχική οθόνη.

## ■ Δοκιμαστική κλήση

Θα πρέπει να αποφύγετε τη δοκιμή κλήσεων στα κανάλια κινδύνου DSC και στα κανάλια κλήσης ασφαλείας. Όταν δεν μπορείτε να αποφύγετε τη δοκιμή σε ένα κανάλι κινδύνου ή ασφαλείας, θα πρέπει να υποδείξετε ότι πρόκειται για δοκιμαστικές κλήσεις. Κανονικά η δοκιμαστική κλήση δεν θα απαιτούσε περαιτέρω επικοινωνία μεταξύ των δύο εμπλεκόμενων σταθμών.

### D Αποστολή δοκιμαστικής κλήσης

1. Πατώντας [ **DSC CALL** ] εμφανίζεται το "OTHER DSC"

2. Επιλέξτε τύπο και πατώντας [ **OK** ], εμφανίζεται το "MESSAGE TYPE". Επιλέξτε "Test", και πατήστε [ **OK** ] ή το [ **ENT** ].



Επιλέξτε "Address", και μετά πατήστε [ **OK** ].

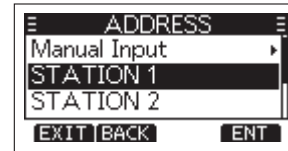

3. Επιλέξτε τον σταθμό που θα στείλετε τη δοκιμαστική κλήση.

**ΣΗΜΕΙΩΣΗ:** Μπορείτε να επιλέξετε "Manual Input" για να εισάγετε χειροκίνητα τον καλούντα σταθμό.

4. Πατήστε [ **CALL** ] για να στείλετε τη δοκιμαστική κλήση και εμφανίζεται το "Transmitting Test Call".

**ΣΗΜΕΙΩΣΗ:** Αν το κανάλι 70 είναι απασχολημένο, ο πομποδέκτης μένει σε αυτό μέχρι να απελευθερωθεί.

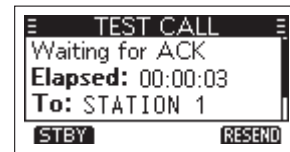

5. Όταν λαμβάνετε μια επιβεβαίωση:
  - Ειδοποίηση ηχεί, και εμφανίζεται η παρακάτω οθόνη.



6. Πατήστε το [ **ALARM OFF** ] για να απενεργοποιήσετε την ειδοποίηση.
7. Πατήστε [ **STBY** ] και θα εμφανιστεί το "Terminate the procedure. Are you sure?".
8. Πατήστε [ **OK** ] για επιστροφή στην αρχική οθόνη.

**ΣΗΜΕΙΩΣΗ:** Μπορείτε επίσης να εμφανίσετε την οθόνη "OTHER DSC" επιλέγοντας το στοιχείο "DSC Call" στην οθόνη Μενού.

## D Λήψη μιας δοκιμαστικής κλήσης

Από προεπιλογή, η λειτουργία Auto ACK στέλνει αυτόματα μια επιβεβαίωση στον καλούντα σταθμό. Εάν η λειτουργία έχει ρυθμιστεί σε "Manual", εμφανίζεται η ακόλουθη οθόνη.

**Όταν λαμβάνεται μια δοκιμαστική κλήση:**

- Μια ειδοποίηση ηχεί για 2 λεπτά.
- Εμφανίζεται το "RCVD TEST CALL".

1. Πατήστε το γρήγορο κουμπί [ **ALARM OFF** ] για απενεργοποίηση της ειδοποίησης.
2. Πατήστε το γρήγορο κουμπί για την επόμενη ενέργεια.

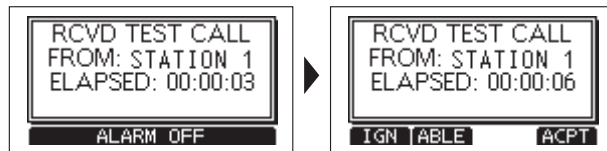

- ⇒ **Με το [IGN]:** αγνοεί την κλήση και επιστρέφει στην αρχική οθόνη.
  - Η κλήση αποθηκεύεται στο DSC Log.
  - "☒" αναβοσβήνει συνεχώς μέχρι να εμφανίσετε το μήνυμα.
- ⇒ **Με το [ABLE]:** Στέλνει επιβεβαίωση δυνατότητας συμμόρφωσης.
  - Η κλήση αποθηκεύεται στο DSC Log.
- ⇒ **Με το [ACPT]:** Αποδοχή της κλήσης.
  - Εμφανίζονται οι πληροφορίες της ληφθείσας κλήσης.
  - Η κλήση αποθηκεύεται στο DSC Log.
  - Πατήστε [ **ACK** ] και πατήστε [ **CALL** ] για να στείλετε μια δοκιμαστική κλήση επιβεβαίωσης.
  - Πατήστε το γρήγορο κουμπί [ **RESEND** ] για επαναποστολή.

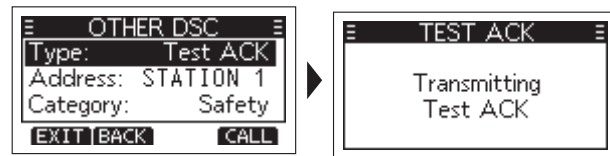

**ΣΗΜΕΙΩΣΗ:** Εάν η λειτουργία Auto ACK στις Ρυθμίσεις DSC έχει οριστεί σε "Auto", η δοκιμαστική κλήση επιβεβαίωσης αποστέλλεται αυτόματα όταν ληφθεί η κλήση.

## D Αποστολή δοκιμαστικής κλήσης επιβεβαίωσης

Από προεπιλογή, όταν λαμβάνετε μια δοκιμαστική κλήση, η λειτουργία Auto ACK στέλνει αυτόματα μια επιβεβαίωση. Εάν η λειτουργία έχει οριστεί σε "Μη αυτόματη", κάνετε τα ακόλουθα βήματα για να στείλετε μια επιβεβαίωση.

1. Αφότου ληφθεί μια δοκιμαστική κλήση, πατήστε [ **ALARM OFF** ] για διαγραφή της ειδοποίησης.
2. Πατήστε [ **ACPT** ], για εμφάνιση των πληροφοριών κλήσης.
3. Πατήστε [ **ACK** ], και εμφανίζεται το μήνυμα επιβεβαίωσης "Test ACK".

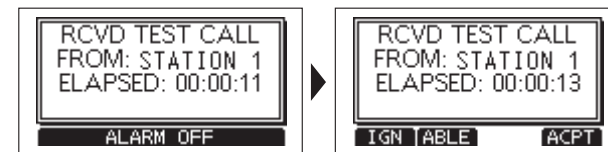

4. Πατήστε [ **CALL** ] για να στείλετε επιβεβαίωση, και εμφανίζεται το "Transmitting Test Ack".

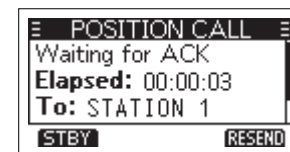
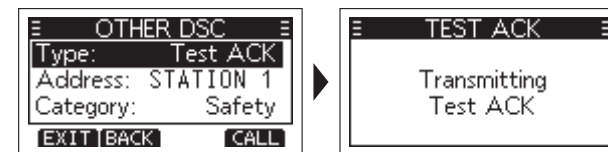

5. Πατήστε [ **STBY** ] για να εμφανιστεί το μήνυμα επιβεβαίωσης.

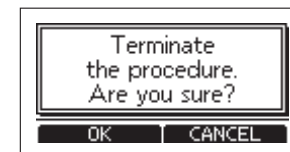

6. Πατήστε [ **OK** ] για επιστροφή στην αρχική οθόνη.

## D Λήψη δοκιμαστικής κλήσης επιβεβαίωσης

Αφού σταλθεί μια δοκιμαστική κλήση, ο παραλήπτης θα στείλει μια δοκιμαστική κλήση επιβεβαίωσης.

**Όταν λαμβάνεται μια δοκιμαστική κλήση επιβεβαίωσης:**

- Ειδοποίηση ηχεί για 2 λεπτά.
- Εμφανίζεται το μήνυμα "RCVD TEST ACK".



1. Πατήστε [ **ALARM OFF** ] για να απενεργοποιήσετε την ειδοποίηση.
2. Πατήστε [ **CLOSE** ], και θα εμφανιστούν οι πληροφορίες της κλήσης.
  - Η κλήση αποθηκεύεται στο DSC Log.

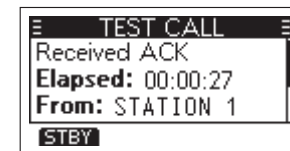

3. Πατήστε [ **STBY** ] για επιστροφή στην αρχική οθόνη.

## ■ Ημερολόγιο κλήσεων DSC

### D Ληφθέντας κατάλογος DSC Log

Ο πομποδέκτης αποθηκεύει έως και 30 μηνύματα κλήσης κινδύνου και 50 γενικά μηνύματα κλήσης στο αρχείο καταγραφής DSC. Στην οθόνη εμφανίζεται “☑” όταν υπάρχει αδιάβαστο μήνυμα και αναβοσβήνει όταν ληφθεί ένα νέο μήνυμα.

1. Πατήστε [ **LOG** ] για να εμφανιστεί το “RCVD CALL LOG”.

**ΣΗΜΕΙΩΣΗ:** Μπορείτε επίσης να μπειτε στο “RCVD CALL LOG” μέσω του μενού, όπως παρακάτω:  
**Menu** → **DSC Log** → **Received Call Log**

2. Πατήστε [ **Y** ]/[ **Z** ] για να επιλέξετε “Distress” ή “Others”, και πατήστε [ **OK** ] ή το [ **ENT** ].

#### ΣΗΜΕΙΩΣΗ:

- **Distress:** Εμφανίζει τις κλήσεις κινδύνου.
- **Others:** Εμφανίζει γενικά τις κλήσεις DSC.

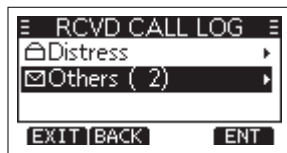

3. Πατήστε [ **Y** ]/[ **Z** ] για περιήγηση στον κατάλογο.

4. Πατήστε [ **ENT** ] για τις πληροφορίες της κλήσης.

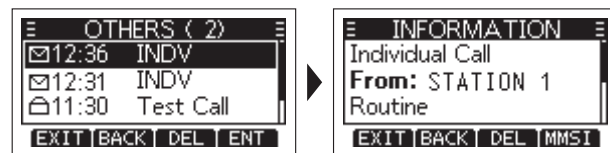

- ⇒ **Με το [EXIT]:** Επιστρέφει στην αρχική οθόνη.
- ⇒ **Με το [BACK]:** Επιστρέφει στην προηγούμενη οθόνη.
- ⇒ **Με το [DEL]:** Διαγράφει τον επιλεγμένο κατάλογο.

**ΣΗΜΕΙΩΣΗ:** Πριν τη διαγραφή εμφανίζεται μήνυμα επιβεβαίωσης

⇒ **Με το [MMSI]:** Το MMSI αποθηκεύεται ως μεμονωμένο ID.

### D Μεταδιδόμενος κατάλογος DSC Log

Αποθηκεύονται ως και 30 DSC κλήσεις στο DSC Log.

1. Πατήστε [ **MENU** ], και [ **Y** ]/[ **Z** ] για να επιλέξετε “DSC Log”, και έπειτα πατήστε [ **OK** ].
2. Πατήστε [ **Y** ]/[ **Z** ] για να επιλέξετε το “Transmitted Call Log”, και έπειτα πατήστε [ **OK** ] ή το [ **ENT** ].
  - Εμφανίζεται το μήνυμα “TX CALL LOG”
3. Πατήστε [ **Y** ]/[ **Z** ] για περιήγηση στον κατάλογο.
4. Πατήστε [ **ENT** ] για τις πληροφορίες της κλήσης.

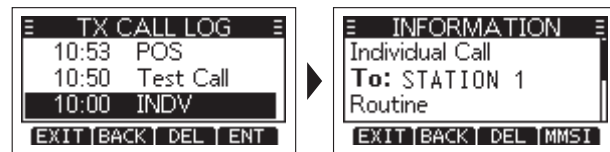

- ⇒ **Με το [EXIT]:** Επιστρέφει στην αρχική οθόνη.
- ⇒ **Με το [BACK]:** Επιστρέφει στην προηγούμενη οθόνη.
- ⇒ **Με το [DEL]:** Διαγράφει τον επιλεγμένο κατάλογο.

**ΣΗΜΕΙΩΣΗ:** Πριν τη διαγραφή εμφανίζεται μήνυμα επιβεβαίωσης

⇒ **Με το [MMSI]:** Το MMSI αποθηκεύεται ως μεμονωμένο ή ομαδικό ID.

## ■ Λειτουργία πολλαπλών εργασιών

- Εάν η λειτουργία πολλαπλών εργασιών είναι ενεργοποιημένη, ο πομποδέκτης μπορεί να χωρέσει έως και 7 εργασίες. Επομένως, μπορείτε να χειριστείτε περισσότερες από 2 εργασίες DSC ταυτόχρονα με εναλλαγή τους.

### D Ρύθμιση λειτουργίας πολλαπλών εργασιών

1. Μπορείτε να δείτε το “MULTI-TASK” στο μενού, ως εξής:  
**Menu** → **DSC Settings** → **Multi-Task**
2. Πατήστε [ **Y** ]/[ **Z** ] να επιλέξετε τη λειτουργία και έπειτα πατήστε [ **OK** ] ή το [ **ENT** ].

#### ΣΗΜΕΙΩΣΗ:

- **Single:** Μονή εργασία, μπορείτε να εκτελέσετε μόνο μία DSC.
- **Multiple:** Πολλαπλή εργασία, μπορείτε να εκτελέσετε 2 ή και παραπάνω εργασίες DSC.

- Όταν η λειτουργία είναι ενεργοποιημένη, το [ **TASK** ] εμφανίζεται στην αρχική οθόνη.

**ΣΗΜΕΙΩΣΗ:** Η λειτουργία Task έχει μια λειτουργία χρονοδιακόπτη (TOT). Αφού περάσει ένα ορισμένο χρονικό διάστημα χωρίς καμία λειτουργία, ο πομποδέκτης βγαίνει αυτό-

τα από τη λειτουργία και επιστρέφει στην αρχική οθόνη. Όταν ένας χρονοδιακόπτης ενεργοποιείται, μια ειδοποίηση ηχεί και μήνυμα εμφανίζεται για 10 δευτερόλεπτα.

## D Κράτημα μιας εργασίας DSC

Σε λειτουργία πολλαπλών εργασιών, μπορείτε να κρατήσετε ή να ενεργοποιήσετε την εργασία DSC ως εξής.

**Παράδειγμα:** Όταν λαμβάνεται μια ομαδική κλήση:

1. Πατήστε [ **ALARM OFF** ] για να απενεργοποιήσετε την ειδοποίηση.
  - Εμφανίζονται οι πληροφορίες της κλήσης.
2. Πατήστε το γρήγορο κουμπί [ **HOLD** ].
  - Η ληφθείσα ομαδική κλήση κρατείται σε λίστα εργασιών και επιστρέφει στην αρχική οθόνη.

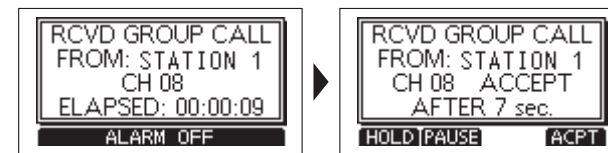

## D Ενεργοποίηση ανενεργής εργασίας DSC

1. Πατήστε [ **TASK** ] για να εμφανίσετε τη λίστα εργασιών.
2. Πατήστε [ **Y** ]/[ **Z** ] για να επιλέξετε εργασία.

3. Πατήστε [ **ACTIVE** ] για να ενεργοποιήσετε την εργασία.

- Εμφανίζονται οι πληροφορίες της ενεργοποιημένης εργασίας.

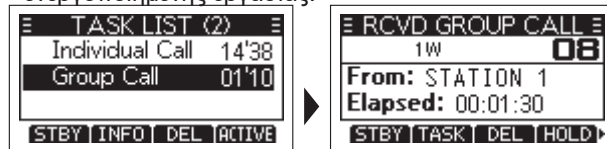

4. Πατήστε [ **PTT** ] για να επικοινωνήσετε

5. Για να ολοκληρώσετε την επικοινωνία, πατήστε [ **DEL** ] για διαγραφή της εργασίας.

## D Λίστα εργασιών

Όταν μία ή περισσότερες εργασίες κρατούνται, μπορείτε να εμφανίσετε τη λίστα εργασιών πατώντας [ **TASK** ], και εμφανίζεται το πλήθος των εργασιών στο πάνω μέρος.

The number of tasks



Στη λίστα εργασιών εμφανίζονται τα εξής κουμπιά:

- ⇒ **Με το [STBY]**: Κρατάει μια εργασία, επιστρέφει στην αρχική οθόνη.
- ⇒ **Με το [INFO]**: Εμφανίζει πληροφορίες της εργασίας.
- ⇒ **Με το [DEL]**: Διαγράφει την επιλεγμένη εργασία.
- ⇒ **Με το [HOLD]**: Αδρανοποιεί την επιλεγμένη εργασία.

⇒ **Με το [ACTIVE]**: Ενεργοποιεί την επιλεγμένη εργασία.

## ΟΘΟΝΗ ΛΕΙΤΟΥΡΓΙΩΝ

### ■ Μενού λειτουργιών

Το μενού χρησιμοποιείται για να ορίσετε και να επιλέξετε στοιχεία για τις λειτουργίες του πομποδέκτη.



### D Είσοδος στη λειτουργία μενού

1. Πατήστε [ **MENU** ], για να εμφανιστεί η οθόνη μενού.
2. Πατήστε [ **Y** ]/[ **Z** ] για να επιλέξετε ένα στοιχείο, πατήστε [ **OK** ] για επιβεβαίωση ή προχωρήστε στο επόμενο.
  - Επαναλάβετε τη διαδικασία για όλα τα επίπεδα των στοιχείων μενού.
3. Πατήστε [ **BACK** ] ή το γρήγορο κουμπί [ **BACK** ] για επιστροφή στην προηγούμενη οθόνη.
  1. Πατήστε [ **EXIT** ] για έξοδο από το μενού.

### ■ Είδος μενού

Το μενού περιέχει τα εξής στοιχεία:

| Στοιχείο μενού                      | Στοιχείο υπομενού | Ένδειξη          | βλ. |
|-------------------------------------|-------------------|------------------|-----|
| Κίνδυνος                            | Φύση του κινδύνου | Nature           | 25  |
|                                     | Θέση              | Position         | 19  |
| DSC Call                            | Τύπος             | Type             | 27  |
|                                     | Διεύθυνση         | Address          | 27  |
|                                     | Κατηγορία         | Category         | 27  |
|                                     | Λειτουργία        | Mode             | 27  |
|                                     | Κανάλι            | Channel          | 27  |
| Πληροφορίες GPS (πληροφορίες θέσης) | Πηγή              | Source           | -   |
|                                     | Πλάτος            | LAT              |     |
|                                     | Μήκος             | LON              |     |
|                                     | UTC ώρα           | UTC              |     |
|                                     | Ταχύτητα          | SOG              |     |
|                                     | Πορεία            | COG              |     |
| Προσαρμογή                          | Φωτισμός οθόνης   | Backlight        | 46  |
|                                     | Αντίθεση οθόνης   | Display Contrast | 47  |

| Στοιχείο μενού      | Υποστοιχείο μενού             | Ένδειξη              |    |
|---------------------|-------------------------------|----------------------|----|
| Ρύθμιση             | Ήχος πλήκτρων                 | Key Beep             | 47 |
|                     | Καταχώριση κουμπιών           | Key Assignment       | 47 |
|                     | Απόκλιση UTC                  | UTC Offset           | 47 |
|                     | Χρονοδ. αδράνειας             | Inactivity Timer     | 47 |
|                     | Ρύθμιση GPS                   | GPS                  | 47 |
| Κατάλογος DSC       | Κατάλογος ληφθέντων           | Received Call Log    | 40 |
|                     | Κατάλογος κλήσεων             | Transmitted Call Log | 40 |
| Ρυθμίσεις ασυρμάτου | Τύπος σάρωσης                 | Scan Type            | 45 |
|                     | Χρονοδ. σάρωσης               | Scan Timer           | 45 |
|                     | 2πλη/3πλη παρακολ.            | Dual/Tri-Watch       | 45 |
|                     | Ομάδα καναλιών                | Channel Group        | 45 |
|                     | Κανάλι κλήσης                 | Call Channel         | 45 |
|                     | Ειδοποίηση καιρού             | WX Alert             | 45 |
|                     | Ρυθμίσεις αγαπημένου καναλιού | FAV Settings         | 45 |
|                     | Επιλογή αγαπημένου καναλιού   | FAV on MIC           | 46 |
|                     | Εμφάνιση ψηφίων καναλιού      | CH Display           | 46 |
|                     | Εστίαση καναλιού              | CH Close-up          | 46 |

| Στοιχείο μενού                                | Υποστοιχείο               | Ένδειξη   | Ref. |
|---|---------------------------|---|------|
| Ρυθμίσεις DSC                                 | Εισαγ. Τοποθ              | Position Input                                  | 19   |
|   | Μεμονωμ. ID               | Individual ID                                   | 20   |
|   | Ομαδικό ID                | Group ID  | 21   |
|   | Αυτό-επιβεβαίωση          | Auto ACK  | 22   |
|   | Αυτόμ. Εναλ. καναλιού     | CH Auto SW                                      | 22   |
|   | Έξοδος δεδομ.             | Data Output                                     | 22   |
|   | Κατάστ. Ειδοπ.            | Alarm Status                                    | 22   |
|   | Επίτ. Φίμωσης καναλιού 70 | CH 70 SQL Level                                 | 23   |
|   | Self-Test Πολλ.           | Self-Test                                       | 23   |
|   | Λειτ. ATIS                | Multi-Task                                      | 23   |
| Ρυθμ. ATIS                                    | ON/OFF Είσοδ.             | ATIS ON/OFF                                     | 19   |
|   | ATIS ID                   | ATIS ID Input                                   | 19   |
| Πληροφορίες (Αίτημα MMSI, ATIS and Ver. Info) | MMSI Κωδικός              | MMSI  | -    |
|   | ATIS Κωδ.                 | ATIS (Εμφ. Μόνο όταν η λειτ. ATIS είναι ενεργή) | -    |
|   | Έκδοση GPS                | GPS Ver   | -    |
|   | Έκδ. λογισμικού           | Firm Ver  | -    |
|   | Έκδ. εξοπλισμού           | Hard Ver  | -    |

## ■ Ρυθμίσεις πομποδεκτών

| No. | Στοιχεία         | Επιλογές  | Προεπ.      |
|-----|------------------|---|-------------|
| 1   | Τύπος σάρ.       | Κανονική Προτεραιότητα                            | Normal Scan |
| 2   | Χρονοδ. Σάρ.     | ON/OFF  | OFF         |
| 3   | 2πλή/3πλή παρακ. | Dualwatch Tri-watch                               | Dualwatch   |
| 4   | Ομάδα καναλιών   | USA/ INT/ CAN                                     | ΗΠΑ         |
| 5   | Κανάλι κλήσης    | Κανάλι 00~P3                                      | Κανάλι 09   |
| 6   | Ειδοπ. Καιρ.     | ON με σάρωση/ ON/OFF                              | OFF         |
| 7   | Αγαπημ. Ρυθμ.    | Set All Channels/ Clear All Channels/ Set Default | -----       |
| 8   | FAV ON MIC       | ON/ OFF   | OFF         |
| 9   | CH DISPLAY       | 3 ψηφία/ 4 ψηφία                                  | 3 ψηφία     |
| 10  | CH CLOSE-UP      | ON/ OFF   | OFF         |

### D Τύπος σάρωσης

Ο πομποδέκτης έχει 2 τύπους σάρωσης: Κανονική και προτεραιότητας.

- **Κανονική σάρωση:** Σαρώνει όλα τα αγαπημένα κανάλια της επιλεγμένης ομάδας καναλιών.
- **Σάρωση προτεραιότητας:** Σαρώνει διαδοχικά τα αγαπημένα κανάλια ενώ παρακολουθεί το κανάλι 16.

### D Χρονοδιακόπτης σάρωσης

Ο χρονοδιακόπτης ορίζεται σε ενεργός και ανενεργός.

Ως ανενεργός, όταν ανιχνεύεται σήμα σε ένα κανάλι, η σάρωση διακόπτεται μέχρι να εξαφανιστεί το σήμα και μετά συνεχίζεται. Ενώ είναι ενεργοποιημένος, όταν ανιχνεύεται σήμα σε ένα κανάλι, η σάρωση διακόπτεται για 5 δευτερόλεπτα και μετά συνεχίζεται. Εάν το σήμα εξαφανιστεί σε λιγότερο από 5 δευτερόλεπτα, η σάρωση συνεχίζεται αμέσως.

### D Διπλή / τριπλή παρακολούθηση

Επιλέξτε διπλή ή τριπλή παρακολούθηση, σύμφωνα με το αντίστοιχο κεφάλαιο του εγχειριδίου.

### D Ομάδα καναλιών

Επιλέξτε την κατάλληλη ομάδα καναλιών για την περιοχή σας.

### D Κανάλι κλήσης

Μπορείτε να αλλάξετε το κανάλι κλήσης.

### D Ειδοποίηση καιρού WX

Όταν υπάρχουν σημαντικές πληροφορίες για τον καιρό, ένας σταθμός εκπομπής NOAA εκπέμπει έναν ήχο ειδοποίησης καιρού. Ενώ η λειτουργία WX Alert είναι ενεργοποιημένη, εμφανίζεται η ένδειξη "WX☁" αντί για "WX". Κατά την ανίχνευση μιας ειδοποίησης, ηχεί ειδοποίηση και το "WX☁" αναβοσβήνει.

- **ON με σάρωση:** Τα προκαθορισμένα κανάλια καιρού ελέγχονται διαδοχικά κατά τη σάρωση.
- **ON:** Το τελευταίο χρησιμοποιημένο κανάλι καιρού ελέγχεται κατά τη σάρωση.
- **OFF:** Ο τόνος ειδοποίησης καιρού δεν ανιχνεύεται.

## D Ρυθμίσεις αγαπημένων

Μπορείτε να ορίσετε όλα τα κανάλια ως αγαπημένα, να επαναφέρετε τις ρυθμίσεις στις εργοστασιακές. Υπάρχουν κάποια προεπιλεγμένα κανάλια.

- **Set All Channels:** Θέτει όλα τα κανάλια ως αγαπημένα.
- **Clear All Channels:** Διαγράφει όλα τα αγαπημένα κανάλια.
- **Set Default:** Επαναφέρει τα αγαπημένα κανάλια όπως αρχικά.

## D Αγαπημένα στο μικρόφωνο

Μπορείτε να επιλέξετε τα κανάλια πατώντας **[Y]/[Z]** στο παρεχόμενο μικρόφωνο.

## D Ένδειξη καναλιού

Μπορείτε να επιλέξετε τον αριθμό των ψηφίων των καναλιών, σε 3 ή 4 ψηφία.

## D Εστίαση καναλιών

Μπορείτε να επιλέξετε εάν θα εμφανίζεται ή όχι το όνομα του καναλιού κατά την αλλαγή του καναλιού λειτουργίας. Ενώ η λειτουργία είναι ενεργοποιημένη, όταν πατάτε **[Y]/[Z]** για να επιλέξετε κανάλια, ο αριθμός και το όνομα του επιλεγμένου καναλιού θα εμφανιστούν για 1 δευτερόλεπτο και μετά θα επιστρέψετε στην κανονική οθόνη.

## ■ Διαμόρφωση

| Items            | Options       | Defaults  |        |
|------------------|---------------|---|--------|
| BACKLIGHT        | 7 Levels/ OFF | Level 4   |        |
| DISPLAY CONTRAST | Level 1~8     | Level 3   |        |
| KEY BEEP         | ON/ OFF       | ON  |        |
| KEY ASSIGNMENT   | Softkey 1~16  | SCAN, DW/TW, CH/WX, H/L, ATT, VIB, TAG, NAME, BL, LOG |        |
| UTC OFFSET       | -14:00~+14:00 | 00:00   |        |
| INACTIVITY TIMER | Not DSC       | Off, 1-15 min   | 10 min |
|                  | DSC           | Off, 1-15 min   | 15 min |
|                  | Distress      | Off, 1-15 min   | OFF    |
|                  | RT            | 10/30 sec, 1~10 min                                   | 30 sec |
| GPS              | GPS           | ON  | ON     |
|                  | GLONASS       | ON/ OFF   | ON     |
|                  | SBAS          | ON/ OFF   | OFF    |

## D Φωτισμός

Μπορείτε να ρυθμίσετε τη φωτεινότητα του οπίσθιου φωτισμού μεταξύ 1 και 7 ή OFF. Όταν η λειτουργία οπίσθιου φωτισμού είναι ενεργοποιημένη, πατήστε οποιοδήποτε πλήκτρο (εκτός από το **[PTT]**), τον οπίσθιο φωτισμό ON.

## D Αντίθεση οθόνης

Μπορείτε να προσαρμόσετε την αντίθεση οθόνης από το 1 (χαμηλότερο) ως το 8 (υψηλότερο).

## D Ήχος κουμπιών

Επιλέξτε αν θα ακούγεται ήχος όταν ένα κουμπί πατιέται.

## D Key Assignment

Μπορείτε να αλλάξετε ποιες λειτουργίες προγραμματιζόμενων πλήκτρων θα εμφανίζονται και τη σειρά τους.

1. Εμφανίστε την οθόνη «Key Assignment», πατήστε **[Y]/[Z]** για να επιλέξετε το προγραμματιζόμενο πλήκτρο που θέλετε να ρυθμίσετε και, στη συνέχεια, πατήστε **[OK]** για είσοδο.
2. Πατήστε **[Y]/[Z]** για να επιλέξετε τη λειτουργία που θέλετε να ρυθμίσετε και πατήστε **[OK]** για να επιβεβαιώσετε τη ρύθμιση.

## D Απόκλιση ώρας UTC

Μπορείτε να ρυθμίσετε την απόκλιση μεταξύ UTC και της τοπικής σας ώρας μεταξύ -14:00 και +14:00, με βήμα λεπτού.

## D Χρονοδιακόπτης αδράνειας

Ο πομποδέκτης επιστρέφει αυτόματα στην οθόνη λειτουργίας εάν δεν πατήσετε κανένα πλήκτρο για την καθορισμένη χρονική περίοδο για κάθε λειτουργία.

- Όχι DSC (Προεπιλογή: 10 λεπτά)

Ρύθμιση για το πότε εμφανίζεται μια ένδειξη που δεν σχετίζεται με το DSC.

- DSC (Προεπιλογή: 15 λεπτά)

Ρύθμιση για το πότε εμφανίζεται μια οθόνη που σχετίζεται με το DSC.

- Κίνδυνος (Προεπιλογή: Απενεργοποιημένο)

Ρύθμιση για το πότε εμφανίζεται μια οθόνη που σχετίζεται με μια κλήση κινδύνου.

- RT (Προεπιλογή: 30 δευτερόλεπτα)

Ρύθμιση για το πότε ο πομποδέκτης βρίσκεται σε λειτουργία Ραδιοηλεφώνου.

## D GPS

Επιλέγει έναν δορυφόρο που θα χρησιμοποιηθεί για το GPS για τον εντοπισμό της γεωγραφικής θέσης του πομποδέκτη σας οπουδήποτε στον κόσμο.

**ΣΗΜΕΙΩΣΗ:** Η ρύθμιση δεν μπορεί να χρησιμοποιηθεί αν ο πομποδέκτης δεν διαθέτει σύστημα GPS.

- **GPS:** Το GPS μόνιμα ενεργό..
- **GLONASS:** Επιλέξτε εάν θα χρησιμοποιήσετε ή όχι τα δεδομένα από τους δορυφόρους GLONASS (GLObal'naya NAvigatsionnaya Sputnikovaya Sistema).
- **SBAS:** Ενεργοποιεί ή απενεργοποιεί τη λειτουργία SBAS (Satellite Based Augmentation System). Το SBAS εκπέμπει σήματα για τη διόρθωση σφαλμάτων και βελτιώνει την ακρίβεια και την αξιοπιστία στα δεδομένα που λαμβάνονται από κανονικούς δορυφόρους GNSS. Όταν αυτή η λειτουργία είναι ενεργοποιημένη, μπορείτε να χρησιμοποιήσετε τα διορθωμένα δεδομένα.

## ■ ΛΙΣΤΑ ΚΑΝΑΛΙΩΝ MARINE VHF (Μόνο για ΗΠΑ)

| Channel Number |      | Frequency (MHz) |          | Channel Number |     | Frequency (MHz) |         | Channel Number |         | Frequency (MHz) |      | Channel Number |          | Frequency (MHz) |     |     |         |          |         |
|----------------|------|-----------------|----------|----------------|-----|-----------------|---------|----------------|---------|-----------------|------|----------------|----------|-----------------|-----|-----|---------|----------|---------|
| USA            | INT  | CAN             | Transmit | Receive        | USA | INT             | CAN     | Transmit       | Receive | USA             | INT  | CAN            | Transmit | Receive         | USA | INT | CAN     | Transmit | Receive |
|                | 01   | 01              | 156.050  | 160.650        | 20  | 20              | 20*1    | 157.000        | 161.600 | 63A             | 63A  | 63A            | 156.175  | 156.175         |     | 81  |         | 157.075  | 161.675 |
| 01A            | 01A  |                 | 156.050  | 156.050        | 20A | 20A             |         | 157.000        | 157.000 |                 | 64   | 64             | 156.225  | 160.825         | 81A | 81A | 81A     | 157.075  | 157.075 |
|                | 02   | 02              | 156.100  | 160.700        |     | 20B             |         | RX Only        | 161.600 |                 |      | 64A            | 156.225  | 156.225         |     | 82  |         | 157.125  | 161.725 |
|                | 03   | 03              | 156.150  | 160.750        |     | 21              |         | 157.050        | 161.650 |                 | 65   |                | 156.275  | 160.875         | 82A | 82A | 82A     | 157.125  | 157.125 |
|                | 04   |                 | 156.200  | 160.800        | 21A | 21A             | 21A     | 157.050        | 157.050 | 65A             | 65A  | 65A*1          | 156.275  | 156.275         |     | 83  |         | 157.175  | 161.775 |
|                |      | 04A             | 156.200  | 156.200        |     |                 | 21B     | RX Only        | 161.650 |                 | 66   |                | 156.325  | 160.925         | 83A | 83A | 83A     | 157.175  | 157.175 |
|                | 05   |                 | 156.250  | 160.850        |     | 22              |         | 157.100        | 161.700 | 66A             | 66A  | 66A*1          | 156.325  | 156.325         |     | 83B | RX Only | 161.775  |         |
| 05A            | 05A  | 05A             | 156.250  | 156.250        | 22A | 22A             | 22A     | 157.100        | 157.100 | 67*2            | 67   | 67             | 156.375  | 156.375         | 84  |     | 84      | 157.225  | 161.825 |
| 06             | 06   | 06              | 156.300  | 156.300        |     | 23              | 23      | 157.150        | 161.750 | 68              | 68   | 68             | 156.425  | 156.425         | 85  |     | 85      | 157.275  | 161.875 |
|                | 07   |                 | 156.350  | 160.950        | 23A | 23A             |         | 157.150        | 157.150 | 69              | 69   | 69             | 156.475  | 156.475         | 86  |     | 86      | 157.325  | 161.925 |
| 07A            | 07A  | 07A             | 156.350  | 156.350        |     |                 | 23B     | RX Only        | 161.750 | 70*4            | 70*4 | 70*4           | 156.525  | 156.525         | 87  | 87  | 87      | 157.375  | 157.375 |
| 08             | 08   | 08              | 156.400  | 156.400        | 24  |                 | 24      | 157.200        | 161.800 | 71              | 71   | 71             | 156.575  | 156.575         | 88  | 88  | 88      | 157.425  | 157.425 |
| 09             | 09   | 09              | 156.450  | 156.450        | 25  |                 | 25      | 157.250        | 161.850 | 72              | 72   | 72             | 156.625  | 156.625         |     |     |         |          |         |
| 10             | 10   | 10              | 156.500  | 156.500        |     |                 | 25B     | RX Only        | 161.850 | 73              | 73   | 73             | 156.675  | 156.675         |     |     |         |          |         |
| 11             | 11   | 11              | 156.550  | 156.550        | 26  |                 | 26      | 157.300        | 161.900 | 74              | 74   | 74             | 156.725  | 156.725         |     |     |         |          |         |
| 12             | 12   | 12              | 156.600  | 156.600        | 27  | 27              | 27      | 157.350        | 161.950 |                 | 75*1 | 75*1           | 156.775  | 156.775         |     |     |         |          |         |
| 13*2           | 13   | 13*1            | 156.650  | 156.650        |     | 27A             |         | 157.350        | 157.350 |                 | 76*1 | 76*1           | 156.825  | 156.825         | 1   |     |         | RX only  | 162.550 |
| 14             | 14   | 14              | 156.700  | 156.700        | 28  | 28              | 28      | 157.400        | 162.000 | 77*2            | 77   | 77*1           | 156.875  | 156.875         | 2   |     |         | RX only  | 162.400 |
| 15*2,3         | 15*1 | 15*1            | 156.750  | 156.750        |     | 28A             |         | 157.400        | 157.400 |                 | 78   |                | 156.925  | 161.525         | 3   |     |         | RX only  | 162.475 |
| 16             | 16   | 16              | 156.800  | 156.800        |     | 28B             | RX Only | 162.000        | 78A     | 78A             | 78A  | 156.925        | 156.925  | 4               |     |     |         | RX only  | 162.425 |
| 17*1           | 17   | 17*1            | 156.850  | 156.850        |     | 60              | 60      | 156.025        | 160.625 |                 | 78B  |                | RX Only  | 161.525         | 5   |     |         | RX only  | 162.450 |
|                | 18   |                 | 156.900  | 161.500        |     | 61              |         | 156.075        | 160.675 |                 | 79   |                | 156.975  | 161.575         | 6   |     |         | RX only  | 162.500 |
| 18A            | 18A  | 18A             | 156.900  | 156.900        |     | 61A             | 156.075 | 156.075        | 79A     | 79A             | 79A  | 156.975        | 156.975  | 7               |     |     |         | RX only  | 162.525 |
|                | 19   |                 | 156.950  | 161.550        |     | 62              |         | 156.125        | 160.725 |                 | 79B  |                | RX Only  | 161.575         | 8   |     |         | RX only  | 161.650 |
| 19A            | 19A  | 19A             | 156.950  | 156.950        |     | 62A             | 156.125 | 156.125        |         | 80              |      |                | 157.025  | 161.625         | 9   |     |         | RX only  | 161.775 |
|                | 19B  |                 | RX Only  | 161.550        |     | 63              |         | 156.175        | 160.775 | 80A             | 80A  | 80A            | 157.025  | 157.025         | 10  |     |         | RX only  | 163.275 |

USA-USA Channel Group, INT-International Channel Group, CAN-Canadian Channel Group \*1 Low Power Only. \*2 Momentary High Power. \*3 Rx Only. \*4 DSC Operation Only.

## ■ ΠΡΟΔΙΑΓΡΑΦΕΣ

| Γενικά                  |  |
|-------------------------|--|
| Εύρος συχνοτήτων        | TX: 156.000~162.000MHz<br>RX: 156.000~163.425MHz |
| Διαμόρφωση              | FM (16K0G3E), DSC (16K0G2B)                      |
| Σταθερότητα συχνότητας  | ±5ppm  |
| Τάση λειτουργίας        | DC13.8V (±15%)                                   |
| Θερμοκρασία λειτουργίας | -20°C~+60°C                                      |
| Αντίσταση κεραίας       | 50Ω  |
| Διαστάσεις (Μ×Υ×Π)      | 155mm×68mm×86mm                                  |
| Βάρος                   | 721g (Μαζί με μικρόφωνο)                         |

| Πομπός                   |                          |
|--------------------------|--------------------------|
| Ισχύς εξόδου             | 25W \ 1W                 |
| Μέγ. απόκλιση συχνότητας | ±5kHz                    |
| Ψευδοεκπομπές            | ≤-70dB (H)<br>≤-56dB (L) |
| Επιλεκτική ισχύς         | ≥70dB                    |
| Αρμον. Παραμόρφωση ήχου  | ≤10%                     |
| Κατανάλωση ρεύματος      | ≤5.5A (H)                |

| Δέκτης                           |         |
|----------------------------------|---------|
| Ευαισθησία λήψης                 | ≤0.22μV |
| Ευαισθησία φήμωσης               | ≤0.22μV |
| Επιλεκτικότητα διπλανού καναλιού | ≥70dB   |
| Αναλογία απόρριψης ψευδοσήματος  | ≥70dB   |
| Αναλογία απόρριψης ενδοδιαμορφ.  | ≥70dB   |
| Μέγιστη λήψη ρεύματος            | ≤1.5A   |

## ■ ΑΝΤΙΜΕΤΩΠΙΣΗ ΠΡΟΒΛΗΜΑΤΩΝ

■ Τα προβλήματα που περιγράφονται στον παρακάτω πίνακα είναι μερικά κοινά σφάλματα λειτουργίας. Αυτοί οι τύποι σφαλμάτων προκαλούνται γενικά από ακατάλληλες συνδέσεις, λανθασμένες ρυθμίσεις λειτουργίας ή λειτουργικά σφάλματα λόγω ατελούς προγραμματισμού. Αυτά τα προβλήματα συνήθως δεν προκαλούνται από βλάβες του κυκλώματος. Προτού υποψιαστείτε ότι ο πομποδέκτης έχει δυσλειτουργήσει, ανατρέξτε σε αυτούς τους πίνακες και τα σχετικά μέρη αυτού του εγχειριδίου.

| Πρόβλημα                         | Πιθανή αιτία   | Λύση  | Ref.   |
|----------------------------------|--|---|--------|
| Ο πομποδέκτης δεν ανάβει.        | 1. Λάθος τοποθέτηση τροφοδοσίας.<br>2. Η ασφάλεια έχει καεί.<br>3. Τάση λειτουργίας άνω των 17V ή κάτω από 9V. | 1. Ελέγξτε τη συνδεσμολογία του καλωδίου: κόκκινο (+), μαύρο (-).<br>2. Βρείτε την καμένη ασφάλεια, αντικαταστήστε την με μία 15A.<br>3. Προσαρμόστε την τροφοδοσία στα 13.8V.      | 3      |
| Δεν συνδέεται με το GPS.         | 1. Πρόβλημα συνδεσιμότητας.<br>2. Η μορφή εξωτ. GPS είναι διαφορετική.   | 1. Ελέγξτε αν η σύνδεση είναι σωστή..<br>2. Η μορφή πρέπει να είναι NMEA 0183-2.0 or 3.01.  | 3      |
| Δεν μπορεί να σαρώσει.           | Δεν έχει οριστεί κανάλι TAG.   | Ορίστε τα κανάλι προς σάρωση ως κανάλια TAG.  | 15     |
| Δεν εκπέμπει..                   | Καιρικό κανάλι, κανάλι 70 ή κανάλια μόνο για RX.   | Έξοδος από το καιρικό κανάλι, το κανάλι 70 ή τα κανάλια μόνο για λήψη. Επιλέξτε άλλα κανάλια.   | 11     |
| Δεν επιλέγεται υψηλή ισχύς.      | Κάποια κανάλια εκπέμπουν μόνο με χαμηλή ισχύ.  | Επιλέξτε άλλα κανάλια.  | 11     |
| Δεν επικοινωνεί στο ίδιο κανάλι. | Το κανάλι είναι duplex (DUP).  | Επιλέξτε κανάλι.  | 11     |
| Δεν ηχούν τα πλήκτρα..           | Ανενεργοί ήχοι πλήκτρων.   | Ενεργοποιήστε τον ήχο πλήκτρων σε λειτουργία Set.   | 47     |
| Δεν εκπέμπεται η κλήση κινδύνου. | MMSI (DSC self ID) κώδικας μη προγραμματισμένος.   | Όσο κρατάτε πατημένο το <b>[MENU]</b> , πατήστε το Power On για ορισμό του MMSI.  | 18     |
| Το ηχείο δεν βγάζει ήχο.         | 1. Υψηλό επίπεδο φίμωσης.<br>2. Χαμηλή στάθμη έντασης ήχου.<br>3. Εισχώρηση νερού στο ηχείο.                   | 1. Πατήστε <b>[DIAL]</b> διπλά και περιστρέψτε τον επιλογέα.<br>2. Περιστρέψτε το <b>[DIAL]</b> και προσαρμόστε την ένταση..<br>3. Ενεργοποιήστε τη λειτουργία αποστράγγισης νερού. | 10, 14 |





**VHF ΠΟΜΠΟΔΕΚΤΗΣ MARINE**

